

# П И О Н Е Р



ЯНВАРЬ

1955 ЖЫЛ  
АЛМАТЫ

№ 1

## Жаңа жыл сәлемі

Жаңа жыл келіп біз күткен,  
Жанғанда Елка нұр жайнап,  
Ұлпа қар сырғып теректен  
Көшеде желмен жүрді ойнап.

Көтеріп үйдің күмбезін,  
Шырқады әнін достарым.  
Есікте менің бір көзім —  
Қадырлы қонақ тосқаным.

— Не болды Аяз Атаға,  
Қақпайды неге есікті?  
Неге жоқ біздің ортада?  
Неліктен, — дейміз, — кешікті?

Жанылып жүр ме есептең?  
Әлде ұйықтап қалды ма?  
Токталды қандай себеппен.  
Осы ой тұрды жадымда.

Күткендей бүтін ғасырды,  
Тыпыршып, тағат таппадық.  
Бір кезде есік ашылды —  
Лап қойдық. Кенет тоқтадық.

Аяз Ата қарқынмен  
Келді біздің араға.  
Аралас күміс алтынмен  
Секілді —

үсті сарала.

Масағындай бидайдың  
Сар мұртын атай шыйырып:  
— Қарашы, бәрі түр дайын!  
Қалыпты, — деді — жыйылып.

Алтын дән атқан тың жерден  
Келгенім осы, балалар.  
Ондағы достар «Біздерден, —  
Деп еді, — сәлем ала бар.

Сәлемдеме тағы бар! —  
Деді шал.

Сыры білінді.

Ол берген алтын масақтар  
Елкаға самсап ілінді.

Шырқай түстік өленді,  
Қоршалап аяз Атаны,  
Шаттыққа жүрек бөленді  
Ән аты — «Бақыт Отаны»

Жұбан Молдағалиев





Ленин — Сталин ісі үшін күреске дайын бол!

# ПИОНЕР

№ 1

Қазақстан ЛКЖО Орталық Комитетінің пионерлер мен мектеп оқушыларына арналған әдеби-көркем және публицистикалық журналы

ЯНВАРЬ  
1965 жыл.

Айына бір рет шығады

Шығуына 17 жыл.



М. Горький

## 9-ЯНВАРЬ

(Үзінді)

Топтың түрі дауылдың алғашқы арыны соққан мұхиттың күңгірт толқынына еске түсіргендей еді, ол алға қарай баяу жылжыйды, адамдардың сұрғылт тартқан өндері де лайланып көбік атқан толқынның жалы тәрізді.

Көздерінде үміт оты ойнағанымен, жұрт өз ісіне өзі сенбегендей, өздеріне өздері таң қалысып, біріне-бірі қарайды.

Бірінің алдында бірі өздерін ақтап алуға тырысқан адамдай, ақырын ғана маңыздана сөйлеседі.

— Енді шыдауға болмайды ғой, шыққан себебіміз де сол...

— Халық себепсіз қозғалмайды...

— «Ол» осыны да түсінеді деймісің?...

Бәрінен де «Ол» туралы көп айтылды: «Оның» мейрімділігі мен кенпейілділігін, бәрінен де түсінетінін айтып, бірін бірі сендірмек болады... Бірақ оны бейнелеуге арналған сөздер ешбір бояусыз жұпыны ғана еді.

...Топтың ішінен ауық-ауық қатты дауыстар естіліп тұрды:

— Жолдастар! Өздерінді өздерің алдамандар...

Бірақ алданбау мүмкін емес еді, ол адамның даусын көптің жарықшақ шыққан үрейлі үндері естіртпей жіберді.

— Біз істі ашық істеуді қалаймыз...

— Сен, бауырым, сөзді қой...

— Гапон тақсыр да бізбен бірге...

— Ол біледі!..

Батылсыз көпшілік көше үстінде топырласып, әр жерге үйір-үйір болып бөліне бастады, үйлердің бұрыштарына таяу гуілдегісіп, керісіп, бір нәрсені талқыласып алып, көшенің ортасына қарай қайта жыйналады. Осы толықсудан көңілдерінде бір күнгірт күдіктің барлығы сезілгендей және тілекке жеткізетін сәулелі бір жол ашатындай, сонымен байланысты бытыранды ойлардың барлығын бірге тұтастыратындай бірдемені күткендері байқалады. Сенімсіздікті білдірмеуге тырысады, бірақ ол байқалып-ақ тұрады, біртүрлі күнгірт қобалжушылық, аса сақтықпен құлақтарын түре тың тыңдаушылық сезіледі. Жан-жаққа құлағын түре абайлап жүріп келеді, көздерімен бірнәрсені тынымсыз іздеуде сыяқты.

...Кенеттен жұрттың аяғы ауырлай бастады.

— Шегініндер! — деген офицердің даусы шықты.

Бірнеше адам артына бұрылып қарады — сапырылысқан қалың көпшілік көрінеді. Халық жан-жақтан қара құрымдай қаптап, ағылып жатыр. Шыққан айғайға елеңдей қалып тоқтасқан халық көпір алаңына толып кетті. Бірнеше адам ілгері бөлініп, қолдарына ұстаған ақ орамалдарын бұлғай офицердің алдынан шықты. Келе жатып айғайлайды:

— Біз өзіміздің патшамызға келеміз...

— Тыныштықпен ғана...

— Шегініндер! Мен атуға бұйрық берем!

...Шу ұлғайды. Айғайлаған ызалы дауыстар шығады, кекесін сөздер де естіледі. Жолда ешбір бөгет болмас деген ой жоққа шығып, жұрт тым-тырыс болды. Әрбір қыймылынан ашулылықтың белгісі байқалып, жұрт сапырылыса түсті. Өзен жақтан қатты суық соғады. Өткір найзалардың ұшы жарқырап көрінеді.

Танданған жұрт елдің итермелеуімен ілгері қозғалды. Қолдарына орамал ұстап шыққандар бұрылды да, топтың ішіне кіріп, көрінбей кетті. Бірақ алдыңғы жақтағылардың барлығы — еркектер мен әйелдер, жас

өспірім балаларға дейін — орамалдарын бұлғаумен болды.

— Мылтық атады дегені несі? Кімді атады? — дейді сакалына ақ кірген бір кексе кісі. — Олары көпірге жібермеудің амалы ғой. Мұздың үстімен тура тартындар.

Кенет ауада көзге көрінбейтін бірдеңелер бытырай шашылып, топтың ішіне барып түсті. Бір секунд ішінде барлық дауыстар жым-жылас тына қалды. Жұрт ақырындап ілгерілей берді.

— Құр дәрілеп атып жатқан шығар, — дейді бір бәсен дауыс. Оның не біреуге арнап айтып тұрғанын, не сұрап жатқанын айыруға болмастай еді.

Бірақ әр жерден күніренген дауыстар шыға бастады. Жұрттың аяғының астынан құлаған бірнеше кісінің денесі көрінді. Бір әйел қатты айғайлап жіберіп, кеудесін баса өзіне қарсы келіп қалған найзаға қарсы ұмтылды. Оның артынан іле-шала тағы да бір топ адам жүгірді.

...Бір нәрсеге шырмалып, соны үзе алмай тұрған адамдай елдің барлығы да бір жерде үйме-жүйме топталып қалды. Біреулері үн-түнсіз жаралыларды тасып, өліктерді жыйнап жүр. Енді біреулер оларды түсінде көргендей, қозғалмай сілейіп қатып тұрып қалған. Елдің көбі солдаттарға тигізе қатты қатты сөздер айтып, оларды сөгеді, мұндарын айтқандай болады, қолдарын бұлғайды, неге екені белгісіз, бас киімдерін алып бас изеседі, қорқытып айбат көрсеткендей болады...

— Бауырларым-ау, бұлары не?

— Қырды ғой жұртты!

— Не үшін бұл?

— Мәссаған үкіметіміз!

— Кескіледі-ау әбден! Атка бастырды!..

...Елдің бойынан қобалжығандық байқалды. Барлығының алдында әлі де анықталып жетпеген бір сұрақтар тұрған сыяқты. Дегенмен әркім-ақ ол сұрақтардың маңыздылығын, түпкі мағнасын, оған тиісті жауапты талап ету керектігін түсінді. Осы қобалжудың үстінде сырттан көмек келеді деген сенім, мұқтаждықтан құтқаратын керемет бар деген үміт тез сөне бастады.





«Мысық пен тышқан» ойынын, көне, қайсысын білесіңдер?»

Суретті салған **Н. Жуков.**

\* \* \*

Ұлы Ленин күлетін  
Балалармен бірге ойнап,  
Мейірімін төгетін  
Келешегін күнде ойлап.

\* \* \*

Қамқоршы еді өмірде,  
Ыстық еді кең құшақ...  
Сол құшақ бізді бүгін де  
Аялайды күнге ұсап.

*І. Мәмбетов.*



# Тыңдағы мектепте

Суреттерін салған Н. Лебедев

қуансақ та, тез қаулап өскен тұрғындардың мүддесін өтеу оңай болмады. Баласыз бірнеше семья, жас жігіттер мен қыздар әлі де болса, жер үйде қала тұруға тура келді. Соның бірі мен болдым. Сізге түсінікті болсын деп әңгімені ұзатып алдым білем, қысқарта сөйлейін: сол өзімнің жер үйіме беттеп келе жатыр едім, алдымнан, трактористер жататын үйдің тасасынан бір бала жүгіріп шыға келіп, мені көре сала жалт берді. Бұл бала неменеге қысылды екен деп ойладым да:

— Тоқта, балақай, не болды? — дедім.

Бала амалсыздан мойын бұрды.

— Түк те болған жоқ... жай,— деп күмілжіп, маған тура қарамай әлденеге сезіктенген адамша қарадан қарап тұрып, менен имене бергені бар емес пе.

Баланың тегіннен тегін қысылмағаны, бір қылмыстың үстінен шыққаным шәксіз еді. Сондықтан мен білуге асықтым.

— Атың кім сенің?

Ол атын айтты.

— Қайдан келіп едіңдер?

— Алматыдан.

— Онда нешінші класты бітіріп едің?

— Үшінші...

Сөзіміз осындай қысқа сұрақ, келте жауап түрінен ұзап ешқайда бармады. Оның қылмысын білуге ұмтылып көріп едім, бала ештеңе істемегенін айтып, азар да безер болды. Бар бітіргенім — әкесі партиямыздың шақыруымен мұнда өзі тіленіп келгенін, қазір құрылыс бригадасында ағаш мастері болып істейтінін, шешесі огородшы екенін білдім.

«Жарайды, айтпасаң айтпа, сен де, мен де бір коллективке келген екенбіз, ертен-ақ кездесерміз» деп ойладым да, оның түрін есімде сақтауға тырысып, бетіне анықтап қарап алдым...

Вожатый қыз аз кідірді де:

— Әрине, түрін айтуыма болады, бірақ суреттеу қолымнан келмейді. Оны менен күтпеңіз,— деді балалық бір аңғал ойнақылықпен күлімсірей езу тартып. Осы бір жымыйыс оның өңіне басқа бір шырай алып келді. Толық денелі, бойшандығы, оның үстіне жүріс-тұрысындағы байсалдылық бұл адамнан әлгінде ғана едәуір егделік аңғартқандай сезіліп еді. Соның бәрі жоғалып, бетіне уылжыған балалық пішін пайда бола қалды. Мен оның балалық мінез-құлықтан өзі де әлі арылып болмаған жан екенін аңғардым...

— Ол-жағы сопақтау, өңі жұқа, талдырмаш, сыйда, ақ сары бала,— деді вожатый қыз ойнақылықтан ойлы пішінге көшіп,— айтпақшы, бадырақ көк көздері тағатсыз қозғалып, ылғи алақ-жұлақ етіп тұрады. Суреті осы ғой деймін... Баладан көз алмай мен көп тұрдым. Менің мұнымды сезді ме деймін,

## 1. БЕС

### Бірінші әңгіме

— Жоқ, бәрібір сізге бұл баланың атын айтпаймын,— деді аға вожатый күлімсіреп.

— Неге?

— Сол, айтпаймын... себебі бар...

— Ал, жақсы, атын сұрамайық, әңгіменізді тоқтатпаңыз...

— Мен мұнда сентябрьдің үші күні келдім. Сабақ бізде бесі күні басталды. Жә, ол өз алдына... Сізге әлгі бала жөніндегі әңгімені айтуым керек екен ғой. Я, ол былай... Күз түсіп, күн суыта бастаған кез. Быйыл ғана ірге тепкен жаңа совхозда үй тапшылығы бұрынғыдан бетер қатты сезіліп, арқаға ызғар білінді. Алғашқы бетте әзірше паналай тұруға арналған жер үйлер іші сызданып, мүлде көңілсіз тартты. Бұл жағдай совхоз басшыларының, құрылысшылардың жанын жеп, жұрттың көбі ұйқыдан безді. Сонымен негізгі күш құрылыс жұмысына төгілді. Мынау күндіз, мынау түн деген ұғым уақытша есептен шықты. Жұмыстың қауырт жүргізігенін мынадан біліңіз: кәдімгі екі, төрт пәтерлік құрама ағаш үйлер үш-төрт күнде бітіп, сапқа қосылып жатты.

Ту баста жап-жазық далада пайда болған қалашықтың күн сайын дерлік іргесі созыла түсіп, алғашқы орнынан алыстап кеткеніне, әдемі-әдемі үйлері бар түп-түзу көшелер туғанына сүйсіне қарап

ол артына қаншама қарағысы келсе де, алақтамай, әдейі сақтық жасап бара жатқаны байқалды. Ақыры шыдай алмады білем, едәуір жер ұзап шыққан соң, бір жалт етіп артына көз салды. Сөйтті де, менің әлі тұрғанымды көріп, басын төмен тұқырта, жүгіріп ала жөнелді...

— Сонымен ол не істепті?

— Кідіріңіз, өзім де соны айтқалы келемін, ол үшін тағы бір жайды есіңізге сала кетпесем болмайды... Сол күннің ертеңіне маған да үй тиді,— деді вожатый әңгімесін созып.— Үй дегеннің не екенін тындағылардай ешкім сезіне қоймас деп ойлаймын. Жер үйден шыққандарға жылы, жарық пәтердің зары қандай өтетінін ойлап көріңіз... Бұл — коридоры ортақ, төрт семьяға арналған үй еді. Соның екі бөлмелі біріне мен кірдім. Аз күн көрген қыйындық аз уақытта-ақ ұмытылып, жана жердегі жана үйде менің де жылы леппен келген жаңа тіршілігім басталды...

Өзінің сол қуанышын «Осы адам ұға алды ма екен?» дегендей вожатый қыз маған ойлы көзімен барлай бір қарап өтті де, менің ықласпен тындап отырғанымды көріп, әңгімесін ілгері созып әкетті.

— Қара суық аяғы қарлы жауынға айналып, ертеңіне жер мый болып кетті. Далаға шықсаң болды, аяғыңа бір пұт балшық ілесе кіреді. Жаңа ғана сырланған жалтыр еденді кірлі аяғыңмен басуға аяйсың, көз алдыңа құрылысшылардың төгілген маңдай тері, жұмсалған еңбегі елестейді. Сол ер еңбекті аяусыз таптағандай сезінесің де, жана үй иелері — біздер коридорға кір жолатпай, қайта-қайта жуып, сүртіп ұлы еңбектің жемісін өзіміздің болымсыз, кішкентай еңбегімізбен сақтап бақтық.

Ертемен жұрттың бәрі жұмысына кетті. Сегізге жақындағанда мен де мектепке келдім.

Алғашқы күннің алғашқы сабақтарын өткізіп, түс ауа пәтеріме оралсам, күні бойы тап-таза тұрған коридор адам аярылық күйге түскен. Былғанбаған сау жер жоқ. Ана бұрыш та, мына бұрыш та айғыз-айғыз. Көшенің барлық батпағы осында көшірілген дерсіз. Бұл не сұмдық? Мұнша бүлдірген кім? Өзінің тұрағын қадірлемейтін, адамның еңбегін аяққа басқан ол не қылған санасыз, лас жан?..

Менің ызам келді. Әрі өзімнен өзім қысылдым. Мұнда тұратын семьялардың бәрі жұмысшылар. Олар еңбек дегеннің не екенін біледі. Олардың ешқайсысы жуылған еденде бұлайша лаң салмайды. Қолмен жұмыс істеп көрмеген осында мен ғана. Демек, кей біреулерінің мен деп ойлауы да мүмкін ғой. Ұят-ай!.. Мен өз бөлменің есігін сәл ғана сығырайта ашып, далаға кіріп-шыққандарды бақылауға кірістім.

Көп күтуге тура келген жоқ. Шеткі пәтерден кешегі өзім білетін бала жалаң бас жүгіріп шықты да, далаға кетті. Менің көзім оның аяғына түсті. Сүртілмеген, бір пұт балшық ботинкасына ілесіп жүр. «Ә, сен бе едің?» дедім ішімнен өн бойымды ашу билеп. Сөйткенше болған жоқ. Ол қайтадан жүгіріп кірді. Кіргенде бұрынғысы аздай, оның үстіне тағы да жойқын батпақты қоса ала кірді. Сол бетте аяғын сүртпестен үйіне өтті де, көне малақайын бір шекесіне қыйсайта қондырып алып, қайта шықты. Мен бұдан әрі шыдап тұра алмай: «Не істеп жүрсің», деп айғай сап жібере жаздап, өзімді өзім әрең төқтаттым.

— Сен неге ата-ананың еңбегін қадірлемейсің? — дедім.

Бала менің не жайында айтып тұрғанымды түсіне алмағандай аңырып қалды. Мен әңгімені әріден қозғамадым. Ұлы еңбектің маңнасын оған дәл сол арада ұқтыру маған бір түрлі қыйын сыяқты көрінді. Сондықтан бергі жайды, оған түсінікті жайды, есіне салдым.

— Шешен жұмысына кетпес бұрын ертемен тұрып алып еден жуады. Сен оны батпақ аяғыңмен қалай болса, солай басып, былғайсың. Бұл не? Шешене көрсеткен көмегің бе?..

Балаға сөз салмағы енді жетті білем, құлағына дейін қызарып кетті. Бірақ бұл алғашқы ғана құбылыс еді. Менің сөзімнен именгені болмаса, түптеп келгенде, ол пәлендей сөлекет іс еттім деген ойдан алыс еді... Сонысын ұқтым да, онымен жақсылап сөйлесуді ойластырдым.

Бұл «жақсылап сөйлесу» пионерлер бөлмесінде болды.

Мен вожатый қыздың сөзін бөлдім.

— Кешіріңіз, жақсылап сөйлесуіңіз алдында оның қылмысын біле алдыңыз ба?..

— Білдім... Біз жыйынға дайындалдық. Жоқ, жыйын емес-ау, жай әңгімелесу десе де болады. Мәселеміз — өзіміздің жаңа жердегі жаңа тұрмыс туралы еді. Бұған совхоздың директорын шақырдық. Осы әңгіме алдында көрші баламмен сөйлесіп алғым келді де, оны пионерлер бөлмесіне әкелдім.

— Сен анада неге қысылдың? — деп сұрадым баяғы әңгімені қайта қозғап.

— Оның қылмысын ғой біліп отырсыз?..

— Білмегенде, — деді вожатый қыз қасын кере бір қозғалып қойып, — әдейі өзі айтсын деп отырмын ғой мен... Бала сәл сезіктенгендей оқыс елең ете түсті де, артынша ештеңе көрмеген, білмеген адамға салынды.

— Ештеңе болған жоқ, мен тіпті түк істегенім жоқ. Наныңыз, Елена Николаевна...

— Қылмысты істеумен қатар, жасыру одаң да жаман екенін білесің бе?.. Бала үндемеді.

— Қылмыс істеуге ғой шімірікпедің, солай ма? Ал шыныңды айтуға батылың жетпейді, а?.. Адалдық қайда?.. Батылсыздық, қорқақтық..

Бала сөзімді бөлді.

— Мен қорқақ емеспін...

— Кім, сен бе?.. Оны менен басқаға айт. Істеген қылмысыңды вожатыйың маған айтуға батылың жетпеген соң, саған не деуге болады?

— Мен қорыққандықтан емес... Түк те істегенім жоқ, — деп бала тағы да ақтала бастады.

Баланың өз қылмысын мойнына алмауы мені қатты мазалады. Мұнда мен айтып отырған батылсыздық та емес, әлде қандай екі жүзділік пе, жоқ, олай деуге де болмас... Адалдық дегенді сезбеушілік пе, немене, әйтеуір... бір жағымсыз қылық аңғарылғандай еді. Ол қандай қылық, оны дәл атай алмаймын... Қалай деп аталса да, бәрібір жақсы емес, біздің балаларда болуға тиісті қылық емес еді... Ол балаға мен, кенет, мынадай сұрақ қойдым:

— Мұғалім мінез-құлқыңа баға қойып көрді ме? — Мен мұны әдейі сұрадым. Оның класта тыныш, тәртіпті бала болып саналатынын бастауыш класта сабақ беретін оқытушысынан сұрап алғанмын...

— Қойған...

— Қандай баға?

— Бес.

— Бес? — дедім таңданған адамша оның жүзіне бақырап қарап. Мен шын таңданған едім. Баға үшін мұғалімнен алдап алған бестен не мән шығады? Ол кім үшін, не үшін керек? Мұның аяғы түптеп келгенде сол оқушымыз өзін өзі алдау болмай ма?... Ау, сонда ондай бала өскенде қандай адам болмақ? Мүмкін, мұны балалықпен ұқпай ма екен? Олай болғанда өтірік айтуды, істеген қылмысты ісін сездірмеудің тәсілін іздестіруді қайдан біледі? Бұл балалық аңқаулықтан гөрі тереңірек жатқан жоқ па?.. Бұл өте бір ойланарлық мәселе еді. Соны мына бала да бір ойланып көрсінші дегенді мақсат еттім. — Айтшы, не үшін сен бес аласың?.. Мектепте момақансып отырған болып, үйіне бара, лаң саласың. Аунамаған жерің, былғаман тәрің қалмайды! Осы үшін де бес алуға бола ма?.. Ол бестің кімге керегі бар?..

Бала қарсылық білдіргісі келіп, бірдеңе дей бастап еді, мен тоқтатып тастадым.

— Сен бүлдірушісің, қыйратушысың, көз бояушысың! — дедім қабағымды гүйе, түсімді суытып. — Мұндай ауыр сөзді естим деп ойламаса керек, бала шошып кетті... Онда совхозды құрушылар, мына өзің оқып отырған мектепті сен лас аяғыңмен алшақ басып жүрген жарық, зәулім пәтерді салушылар жатқанын білемісің? Білесің ғой? — дедім мен қайталап. Ол құптағандай қалып білдірді. — Білгенінді қайтейін, оларды аямайсың. Тым құрыса әкеңді аясаң болмайтын ба еді. Ол болса, жайласып тамағын да ішпестен, сені, мені, бүкіл үйсіздерді

жылы пәтерге көшірудің қамында жүр. Ол ұйқыны да ұмытып, дамыл таппай үй салады. Ал, сен болсаң, қыйратасың...

Бала селк ете түсті...

— Я, я, әке еңбек етеді, үй салады, бала қыйратады, табанымен таптайды... Жана ғана біткен 8 бөлмелі үйдің терезесін рогаткамен атқылап қыйратқаныңды мен білмейді деп пе едің?..

Бала бұлтара алмады. Өңі бір түрлі бұзылып кетті. Бар айтқаны:

— Мен әдейі атқылағаным жоқ, торғай атам деп байқаусызда...

— Оның бәрібір. Бүлдірдің бе, бүлдірдің... ол ғана ма, өтірік айтып жасырғанына, екі жүзділігіне не дейміз?.. Еденді былғағаныңды қалай деп ұғамыз? Далада жаңа өмір жасауды өздері қалап алған біздің тамаша адамдардың арасында кіп-кішкентай болып сен сыяқты бүлдіргіштер жүруі қыжылтады. Ондайлар шырықты бұзады... Жоқ, ондайлар мұнда болуға тиіс емес... Бұл ісінді әкеңе барып айтайықшы, дәл осы үкімді сол кісінің өзі айтады...

Баланың көзінен жас ыршып кетті.

— Мен айтуға қорықтым, әкемнен қорықтым... Мен байқамадым... Сіз ешкімге айта көрменіз... кешірініз...

— Сен мұны менен сұрама. Мен деген бір ғана адаммын. Өзіңнің жолдастарың, мұғалімің не дейді екен? Соны білу керек. Ендігі әңгіме солардың алдында болады, — дедім...

→ Аяғы немесен тынды? — дедім мен вожатыйға.

— Аяғыңда ма, аяғыңда оқушының мінез-құлқы кластың талқысына түсті... Ой, атамаңыз, бұл бір қызық жыйналыс болды, өз пікірін айтпаған бала қалмады десем, напасыз ба?.. Коллектив талқысы дегенді ұғатын шығарсыз?.. Міне, бізде осындай да оқыйға болған...

— Ол бала қазір қайда? Мінез-құлқына енді бес қоюға бола ма? — дедім мен күліп.

Вожатый орынсыздау қалжыңыма шын жауап берді:

— Е, енді бес қоюға болар деп ойлаймын.

— Атын айтыңызшы...

— Жоқ, ол жөнінде баста келістік қой... Бұл бізде кешегі күннің әңгімесі, ескіріп кеткен факт. Баланы ұмыт бола бастаған ісі үшін бүгін ұялтудың қажеті аз. Сіз оны мазаламай-ақ қойыңыз...

...Қоңырау соғылды да, түстен кейін, екінші сменада оқыйтын бастауыш кластың балалары үзіліске шықты. Манадан бері тынып тұрған мектеп іші дуылдап ала жөнелді де, әрқашанда жалықтырмайтын ерекше бір үні бар, өзіндік бір тәтті қасиетті бар бала шуы — әңгімені ұмыттырып жіберді. Осы гуілге менің аты белгісіз танысым да өз үнін қосып, асыр салып жүргенін есіме ап, бұлардың қайсысы екен? — дегендей әр қайсысың бетіне жалтақтап қарай бердім... Бірақ, «әй, дәуде болса, сен шығарсың-ау» деп ешбір балаға ең тағып, күмән келтіре алмадым. Тіпті олай етуге себеп болмады. Бәрінің де жүзінен жайнаған балғын балалықты, өзіміздің балалықты көрдім. Мұндай тамаша балаларды вожатый айтқан тіпті «өтіп кеткен фактының» өзіне де қыймадым.

*М. Иманжанов.*

Михаилов ауданы, ХІХ-партсъезд атындағы совхоз (Павлодар облысы)





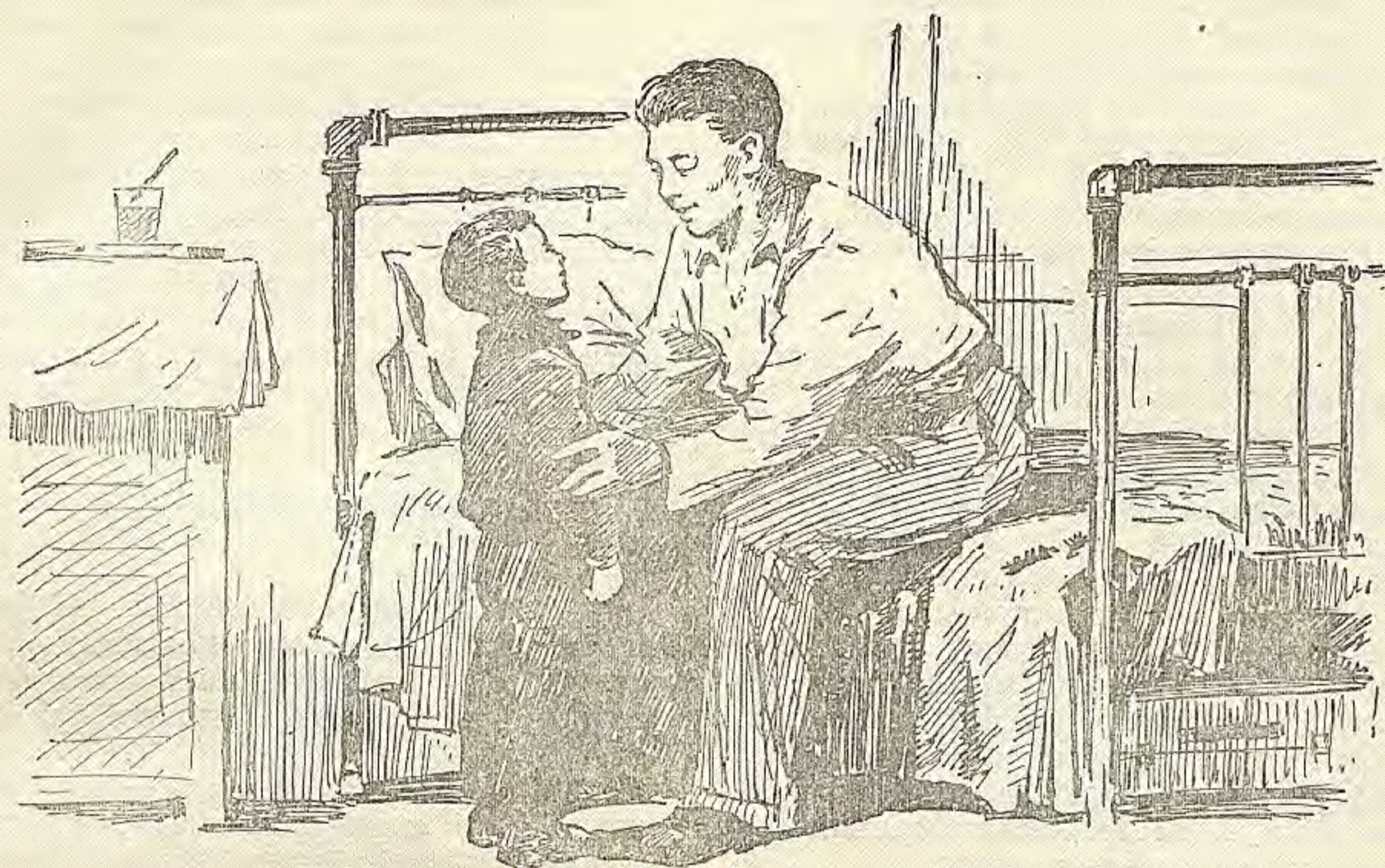

# Саша

Б. Соқпақбаев.

Әңгіме

Суреттерін салған Н. Лебедев

Павлодардағы қалалық қонақ үйі. Шырт ұйқыда жатыр едім. Біреу бүйрегіме солқеткізіп соғып қалғанға оянып кеттім. Басымды көтеріп алсам, кекілі маңдайына түскен, үстінде ши барқыт костюмі бар, балпанактай бір кішкентай бала үстіме мініп алыпты. Менің оқыс қозғалысымнан ол жығылып қала жаздады. Сонда да мені шошытып оятқанына мәз болғандай, барынша рақаттанып күліп жатыр.

Бірақ менің көзіме көзі түсіп кеткенде, баланың күлкісі шорт үзіліп қалды. Жүзінде сескенішті үрей пайда болды. Қабағы түйіліп, қастарының арасы жақындай түсті.

— Өй, сен қайдан жүрсін? — дедім мен.

Бала менің үстімнен апыл-құпыл тез түсіп кетпек болды. Бірақ мен әрі мұнын аңқау сәби қылығын тамашаламақ болып, әрі сүйкімді келбетіне қызығып, ұшып тұрып, білегінен шап беріп ұстай алдым.

Баланың түсі онан әрмен бұзылып, жылап-ақ жібергені!

— Өй неге жылайсың! Жылама, батырлығыңа болайын, — деп, оны тырмысканына қоймай алдыма алдым. Маңдайынан сыйпап, басып, жұбата бастап ем, жылауын қойып, тез жуаси қалды. Көзінің алдындағы мөлдіреген моншақтарын сүртіп тастадым да, жайлап жөн сұрай бастадым.

— Атын кім?

Осы кезде тыстан менің қарсымдағы криватта жататын москвалық жас жігіт кіріп келді. Ол:

— Саша, қайырлы таң! — деп, балаға ескі танысынша қолын ұсынып жатыр.

— Бұ кімнің баласы? — деп сұрадым мен одан.

— Бұл — Украинадан келген бір механизатордың баласы. Әкесі әнеу күннен бері осы криватта жатқан. Кеше ол сіз келердің алдында ғана қала маңындағы жанадан ұымдасқан совхоздың біріне жүріп кетті. Ал, оның жұбайы мына баласымен әзірше осындағы әйелдер бөлмесінде тұрады. Бұларды

нәтерді реттеген соң келіп, көшіріп әкетпек.

— Бұл жана ай-шай жоқ менің үстіме мініп алыпты,— дедім мен күліп.

— Күнде таңертең папасына келіп, бір өйнақ салып кетуші еді. Сізді сол екен деп қалған ғой.

Сашаның сыры енді мәлім болды.

— Папам қайда? — деп сұрады ол менен.

— Папаң совхозға кетті.

— Ол қашан келеді?

— Аз күнде келеді. Сонан соң мамаң екеуіңді совхозға әкетеді.

— Жок,— деді Саша басын шайқап,— біз совхозға емес, тыңға барамыз.

— А солай ма,— дедім мен күліп. Енді баланың ынғайына беріле сөйледім.— Сен де тың көтеруге кетіп барамысың?

— Ия. Әне менің тракторым да бар.

Саша маған менің кроватымның аяқ жағындағы столдың үстінде тұрған, артында тіркелген үш плугі бар, дөңгелекті ойыншық тракторды көрсетті. Кішкенебілі болмаса, айна-қатесіз трактордың дәл өзі. Ойыншықтың әдемілігіне, шебер жасалғандығына бала түгіл мен де қызығып кеттім.

— Әкелші бері. Көрейік.

Бұл «жаны» бар, жүретін, трактор болып шықты. Кілтімен бұрап-бұрап еденге қоя салсаң, сылдыр-сылдыр етіп, жортақтай жөнеледі. Сонан бірқауым жерге барып тоқтайды. Менің қызыққандығым сондай, Сашамен беріле ойнап кеттім...

— А, сен мұнда келген екенсің ғой — деп, кенет естілген әйел даусына жалт қарасам, ашық тұрған есіктің ар жағына толқынды қолаң сары шашы ыйығына төгілген, сымбатты сұнғақ бойлы бір акқұба келіншек келіп тұр екен. (Мен бұл кезде жүремнен отырып алып, зырлап бара жатқан тракторды қуып бара жатқам). Ыңғайсызданып қап, тез бой жаздым.

— Кешіріңіз,— деді әйел күлімсіреп — мен мына баламды іздеп келіп едім. Саша, сен жұртты мазалауға ұялмайсың ба?

— Жо-жо, бұл ешкімді де мазалаған жоқ. Қайта екеуіміз ойын базарын құрып жатырмыз.

Шешесі менен кешірім сұрады да, жуынып, тамағынды ішетін уақытың болды деп, Сашаны ертіп кетті. Есіктен шығып бара жатып ол:

— Шайдан соң тағы ойнаймыз ба?— деді.

— Ойнаймыз, Сашенька. Кел.

Саша екеуіміз осылайша дос болып алдық. Ол ертелі-кеш менің номерімнен шықпайтын болды. Анасынан рұқсат алып, бір рет киноға да ертіп бардым. Өзі әңгімешілақ. Екі айтса, бір айтса, аузынан тың түспейді (Тегі ата-анасы жол бойы құлағына әбден құйған болу керек). Сонау алыстағы Харьковтан мұнда бүкіл үй-ішімен тыңды игеруге келгенін соншалық маңызды, салмақты кейіппен мақтаныш етіп айта береді. Әңгіме үстінде оның сәби қыялы шарықтай түседі.

— Сіз анау алыстағы кең даланы көрдіңіз бе? — деп сұрайды ол менен.

— Көрдім.

— Енді онда мынадай биік-биік бидайлар өсетін болады. Мен папамның комбайнының сонау ең үстіне шығып аламын. Ал өскенде өзім де сондай комбайнды жүргіземін.

+ Жүргізесің, Сашенька — деп, мен баланың тәтті қыялын шын жүректен қостаймын.— Сен нағыз батыр баласын! Ойыңа алғаныңның бәрі де болады.

Арада екі күн өтті. Түскі тамақтан жаңа келіп, енді демалуға шешінгелі жатыр едім. Тасырлатып Саша жүгіріп келді. Сақадай сайланып, киініп алыпты. Жүзі жайнап, қуанышы қойнына сыймайды.

— Менің папам келді! Біз тыңға кетеміз! Қош болыңыз, ағай,— деді ол аптыра сөйлеп.

Мен Сашаны көтеріп сыртқа алып шықтым. Есік алдында су жана «ГАЗ—51» машинасы тұр екен. Жүктің бәрі тиеліп қойылыпты. Саша мен мамасы машинаға отырды.

— Хош бол, Саша! Жолың болсын! Тыңға мен де барамын. Мүмкін тағы кездесерміз.

— Хош болыңыз,— деді Саша да ойыншық тракторын ұстаған кішкентай аппақ қолын машинада көтеріп.

Машина сонау төменгі көлденең көшені бойлап барып бұрылып кеткенше көз алмай қарадым да тұрдым. Сашаның қолындағы су жана трактор күнге шағылып, сәбидің қыялындай жалтылдап бара жатты.



Мұса Ғали,  
Башқұрт ақыны

## „АҚ СҮЙЕК“

Қарап тұрсаң әдемі  
Біздің Мансұр.

Тым епті.

Кейде мұндай баланы,  
Дейді — «Жеңіл сүйекті».  
Жарысқанда озады,  
Күрессе егер жығады.  
Жүгірсе алда келеді,  
Алысқанда жеңеді.  
«Мектептегі чемпион» —  
Деген атақ береді.  
Бірақ,

оны үйінде

«Ақ сүйек» деп атады.  
«Бітірдім — деп — көп істі,  
Таудай үлкен жұмысты»,  
Үлкен диван үстінде  
Керіле түсіп жатады.  
Суға барса шешесі,  
Мансұр қарап қалады.  
Атасы үйін сыпырса,  
Әкесі отын жарады.  
Қарындасы киімін  
Даярлайды Мансұрдың.  
Айтшы, бұл да «батыр ма?»,  
Ойлаңызшы, Мансұр кімі?

## Ә Л І П П Е

— Айтшы, айтшы, әкежан,  
Қайдан алдың білімді?  
Қайткенде өмір болады  
Қызықты әрі көңілді? —

Деді дағы, бала да  
Әкесіне қарады.  
Әкесі де сол мезгіл,  
«Әліппе» ні алады,

— Балам, осы әліппе —  
Бастауышы білімнің.  
Сөнбейтұғын шырағы  
Келешегі күніңнің!..

Башқұртшадан аударған  
Жақан Сыздықов

## Балапан

Жалынында майданның,  
Өскен жалғыз байтерек.  
Ел аңсаған арманның  
Тұрды желі жай тербеп.  
Түбінде жатты жауынгер,  
Алдында ауыр пулемет.  
Тиегін басса ол егер  
Жауына шашар керемет...  
Снаряд таяу жарылып,  
Сілкініп терек дүр етті.  
Жауынгер шаңды жамылып,  
Жүрегі қатты дір етті.  
Жерге түскен балапан,  
Қызықтырып жас көзді,  
Жауды ұмытып аңдыған  
Алайын деп қол созды.  
Жатты жас жан қансырап,

Оғы тиіп өлімнің,  
Кеудесінде балапан  
Жалғасындай өмірдің.  
\* \* \*  
Есігімнің алдында,  
Ұялы үлкен байтерек,  
Ескерткішті бағымда,  
Сүйеді жел жай тербеп.  
Саясында балалар  
Асыр салып ойнайды.  
Тек папасы еске алар...  
Олар нені ойлайды?  
Қандай жақсы бейбіт күн,  
Сілкініп терек дүр етпес,  
Тыныштығын бұзар кім,  
Балапан қорқып дір етпес!

Асқар Лекеров

## Дәңсіз бидай

Қалың бидай тыңда өнген  
Басын төмен тұрды иіп.  
Бір бидай ерек өзгеден  
Көрінді маған тым биік.

Алыстан соны барлап кеп,  
Ұстап көрсем, — бос жатыр.  
Төмен иер салмақ жоқ,  
Кекжиеді босқа құр.

Кей адам сондай болады.  
Есіне сақта, дос, мұны!  
Такаббар — көңіл жоғары,  
Бидайдай әлгі-бостығы.

М. Жаманбалинов,  
Новосибирь облысы

## Гүл мен терек

(Мысал)

Қызыл гүлге мақтаныпты терек бір:  
— Қарашы өзің, неткен сұлу, неткен бой,  
Мен саямын адам затқа — керекпін,  
Соның үшін әдейі өзі еккен ғой!  
Жүз жасаймын, тегіс көрем жер бетін,  
Тең келеді дүниеде маған кім?  
Келіспейді қораш, күйкі келбетің,  
Бұл өмірде саяласың саған кім?  
— Сен саясын, рас мұның,

бірақ та  
Басқа жерің тұрған жоқ қой тым артып.

Сол адамның өз қолымен  
бір апта,  
Кеудесіне тағылғаным мың артық.  
Еш қызық жоқ, көп жасадың білемін,  
Ал, бой қысқа, өзім нәзік болсам да,  
Тыңдадым мен ұлы көсем жүрегің, —  
Депті саспай жауап беріп, гүл сонда.

Сағый Жиенбаев,  
Қызылорда

## СӨЗ МАҒНАСЫ

**Қ**андай да болмасын сөз белгілі бір ұғымды білдіреді. Сөз бен ұғым өзара тығыз байланысты. Бірақ сөз бен ұғым бір-бірімен тепе-тең емес, өйткені сөз-тілдік категория, ал ұғым-ойлаудың формасы. Қандай ой болса да, тілдік материал арқылы, сөз арқылы айтылады. Сөз-тілдің құрылыс материалы. Сөздің мағнасымен бірге дыбыстық құрылысы және морфологиялық құрамы болады. Сөз ұғыммен бірге туады, ұғым сөзбен беріледі. Сөздің мағнасы мен дыбыстық құрылысының арасында байланыс болмайды. Сондықтан да бір ұғымды білдіретін сөздің дыбыстық құрылысы әр тілде әрбасқа болып отырады. Заттың аты мен жаратылысының бірдей болмайтындығы туралы К. Маркс былай дейді: «Қандай да болса заттың аты мен оның жаратылысының арасында ешқандай ортақ ештеңе жоқ».

Сөздің көп мағналылығы омонимдермен бірдей емес. Омонимдер дегеніміз дыбыстық құрылысы жағынан бірдей болып келген, мағна жағынан әртүрлі ұғымды білдіретін сөздер. Мысалы: «Түс» деген сөз бірнеше ұғымды білдіреді: 1) егістік мағнасында айтылады: Таудан төмен түс; әңгіменді айта түс; 2) ұйықтағанда көрген түске сенуге болмайды, 3) малдың түсін білдіреді. Сыйырдың бірнеше түсі болады, қоныр, қара, қызыл, ала, көк, т. б.; 4) түс мезгіл есімі мәнінде де қолданылады; Түске дейін, түстен кейін, шаңқай түсте, тапа тал түсте, түс ауа т. б.

М. Горький: «Сөз-барлық фактылардың, барлық ойлардың киімі»,—деп, сөздің мәнін образды түрде түсіндіреді. Қ. С. Станиславский «Менің искусстводағы өмірім» деген кітабында тістің қаксап ауыруы туралы әңгіме айтқанда, тыңдап отырған адамның сау тісінің өзі де ауырып кеткенін айтады. Бұл мысал сөздің күшін, адамға әсер етуін өте айқын дәл көрсетеді.

Абай «Талай сөз бұдан бұрын көп айтқамын» деген өлеңінде: «Ойланшы, сыртын қойып, сөздің ішін»,—деп, сөз мағнасына жете түсінуге назар аударды.

Сөз көп мағналы болып келеді. Термин бір мағнаны ғана білдіреді. Сөз бен термин-

нің ең басты айырмашылығы да осында, сөздің мағнасы мен қолданылуы бірдей емес. Әрбір сөйлемде сөздің көп мағналарының біреуі ғана көрінеді. Сөздің тура және келтірінді мағнасы бар. Келтірінді мәнде қолданылғанда, сөздің мағнасы өзгереді. Сөйлемнің мазмұнын жете түсіну үшін, сөздің тура немесе келтірінді мағнада қолданылып тұрғанын білу өте керек.

Н. В. Гоголь «Өлі жандар» поэмасында Петрушканың кітапты түсінбей оқыйтынын көрсетеді: Н. В. Гогольдің айтуынша, Петрушка оқыған кітабына мән бермейді, оның мағнасын елемейді. Ол, әйтеуір, кітап оқығанына мән болады. Әріптерді қосып, сөзді оқыйды да, сол сөздің мағнасын ескермейді. Әріде, Н. В. Гоголь, Петрушкаға ұқсап түсінбей оқуды емес, әрбір сөздің мағнасын түсініп оқуды мақұлдайды.

Н. В. Гогольдің «Мұрын» деген повесінде «Мұрын» сөзінің тура және келтірінді мағналары өте шебер қолданылған. Бұл повесте «Мұрын» деген сөз бірде адам организмінің мүшесі — мұрын мәнінде, бірде адамның аты, фамилиясы ретінде және құрамай қабу, құралақан қалу, құр ауыз қалу (остаться с носом) деген мағнада келтірілген.



Әбу Сәрсенбаевтың «Толқында тұғандар» романында 12 жасар бала — Дауыл Жантасов «қонақтау» деген сөзді келтірінді мәнінде ұқпай, тура мағнасында ұғып, сөйлемнің мазмұнына түсінбей қалады. Қазанқап Дауылға: «Күн екеш күннің өзі де Атаман үкісіне қонақтағалы барады»,—деген еді. Қазанқап бұл сөйлемдегі «қонақтағалы барады» деген сөздер тіркесін «батқалы барады» деген мәнде айтқан, ал Дауыл оны басқаша ұғып қалған. Бұл жөнінде романда былай деп жазылған: «Қазанқап ағайдың: «күн Атаман үкісіне қонақтады»,—деген кешегі әзіліне шын сеніп қалсам керек, кеше үкіге батқан күн бүгін үкісіз жердің қалың мұзын қалай жарып шықты екен деп танданамын». Сөз мағнасын ұқпаған адам туралы халық аузында: «Б а с

десең, құлақ дейді», «аузың қайсы десең, мұрнын көрсетеді» деген сыяқты сөздер де кездеседі. Сөз туралы мынадай халық мақалдары бар: «Сөз тапқанға қолқа жоқ», «Сөзсіз сөйлем жоқ, сөйлемсіз сөйлеу жоқ», «таяқ еттен өтеді, сөз сүйектен өтеді», «жүйелі сөз жүйесін табады, жүйесіз сөз иесін табады» т. б. Сөздің мағнасын түсінбеу ол сөзді басқаша ұғуға апарып соғады. Мысалы: 1770 жылы капитан Кук, Австралияға барғанда, бірінші рет кенгуруды көріп таң қалып, Австралияның тұрғын адамдарынан: — Бұл хаюанның аты не, қалай деп аталады? — деп сұрапты. Сонда Австралияның тұрғын (жергілікті) адамының біреуі: — Кенгуру, — деп, жауап қайтарыпты. Оның «кенгуру» дегені — «мен сіздің айтқаныңызды түсінбедім» деген сөйлем екен. Капитан Кук осы хаюанның аты — кенгуру екен деп түсініп, сонымен, бұл хаюанның аты кенгуру болып аталып кетіпті.

**М** Горький сөз мағнасына өте көңіл бөлді. Ол сөздің мағнасын былайша түсіндірді: «Бал дейін десең, бал емес, бірақ әр нәрсеге жабыса кетеді, бұл не? — деп, жұмбақ түрінде халық нақылы сөздің маңызын өте дәл, өте дұрыс сыйпаттайды.

Біздің дүниеде есімсіз ешнәрсе жоқ, сөз болып қалыптаспаған нәрсе де жоқ».

М. Горький «Сауаттылықтың пайдасы туралы» деген мақаласында адамның табаны мен баспалдақтың сатысының қалай аталуының айырмасын байқамаған бір ақынның: «Аяғыңның басқышын түзу бас» — деп жазғанын сықақтайды.

А. П. Чехов «Жұда түсу» деген пьесасында Змеюкинаның «ауа» деген сөздің орнына «атмосфера» сөзін ретсіз қолданғанын күлкі етеді.

«Жас түлектер» романында Ә. Әбішев сөзді дұрыс қолдана білмейтін Бөлекбас Бүлдіргеновты келеке етіп көрсетеді. Бөлекбас аузына «сауысқан» деген сөз түспей қалып, қасында тұрған адамдардан: «Әй, әлгі бір ала құстың фамилиясы қалай еді?» — деп, сұрайды. Автордың айтуынша, Бөлекбас Бүлдіргенов бес минут сөйлесе, бес ай бойы өкінеді екен. Сөз мағнасын жете біліп, дұрыс қолдану өте қажет.

**С**өздің өмірі өте ұзақ. Әсіресе, негізгі сөздік қорға жататын сөздер бірнеше ғасырлар бойы өмір сүреді. Кейбір сөздердің мағнасы, аз да болса, өзгеріске ұшырайды. Мысалы: жарыс, күн, ер деген сыяқты сөздер қазір жаңа мағнаға ие болды. «Жарыс» сөзі «жаяу жарыс, ат жарыс» мәнінен басқа, «социалистік жарыс» деген мағнада да қолданылады. Қазір «күн» сөзі орыс тіліндегі «стоимость» деген сөздің баламасы ретінде қолданылып жүр. «Ер» сөзі «Социалистік Еңбек Ері» деген сөз тіркесінде жаңа мағнада қолданылып отыр. Орыс тілінде «совет» сөзі кеңес, ақыл деген мағынамен бірге жаңа мағнаға ие болды. В. И. Ленин «совет» деген сөздің дүние жүзіндегі барлық тілдерде айтылатынын көрсетіп, былай деп жазған: «...дүние жүзінің барлық жерлерінде де «Совет» деген сөз түсінікті ғана болып қоймай, сонымен қатар көп таралған, жұмысшылар үшін, барлық еңбекшілер үшін сүйікті сөз болып отыр». Бұл келтірілген мысалдардан біз, М. Горький айтқандай, «ескі ұғымның жаңа мағынамен толығынын» көреміз.

Сөздің тура және келтірінді мәнде қолданылуы оның көп мағналы болуына әсерін тигізеді. Мысалы: «қара» сөзінің бірнеше мағнасы бар: 1) қара түсті білдіреді. қ а р а сыйыр; 2) мал мәнінде қолданылады: колхоздың ірі қ а р а с ы жайылымда жүр; 3) көрінген бір нәрсе мағнасына айтылады: Дөңде бір қ а р а көрінеді; 4) «Қ а р а с у ы қ, қ а р а ж е л» деген сөз тіркестерінде «қара» сөзі «қатты» деген сөзбен мәндес болып тұр; 5) «Қ а р а т а н ы ғ а н» деген сөз тіркесі «хат таныған» мәнінде айтылады және басқа мағналарда қолданыла береді. «Тамақ» сөзінің үш түрлі мағнасы бар: 1) адам организмінің мүшесі; 2) т е н і з д і н т а м а ғ ы деп те айтылады; 3) ас мәнінде қолданылады: «Тамақ тоқ, көйлек көк; «Т а м а ғ ы тоқтық, жұмысы жоқтық, Аздырар адам баласын» (Абай); т а м а қ і ш у, т а м а қ т а н қ а л у секілді сөз тіркестері де бар.

Балалар, сендер кітап оқығанда, шығарма жазғанда, сөйлегенде, әрқашан әрбір сөздің мағнасын, әбден түсініп, дұрыс қолдана білуге үйреніңдер!

**И. Ұйықбаев.**

Филология ғылымының кандидаты.

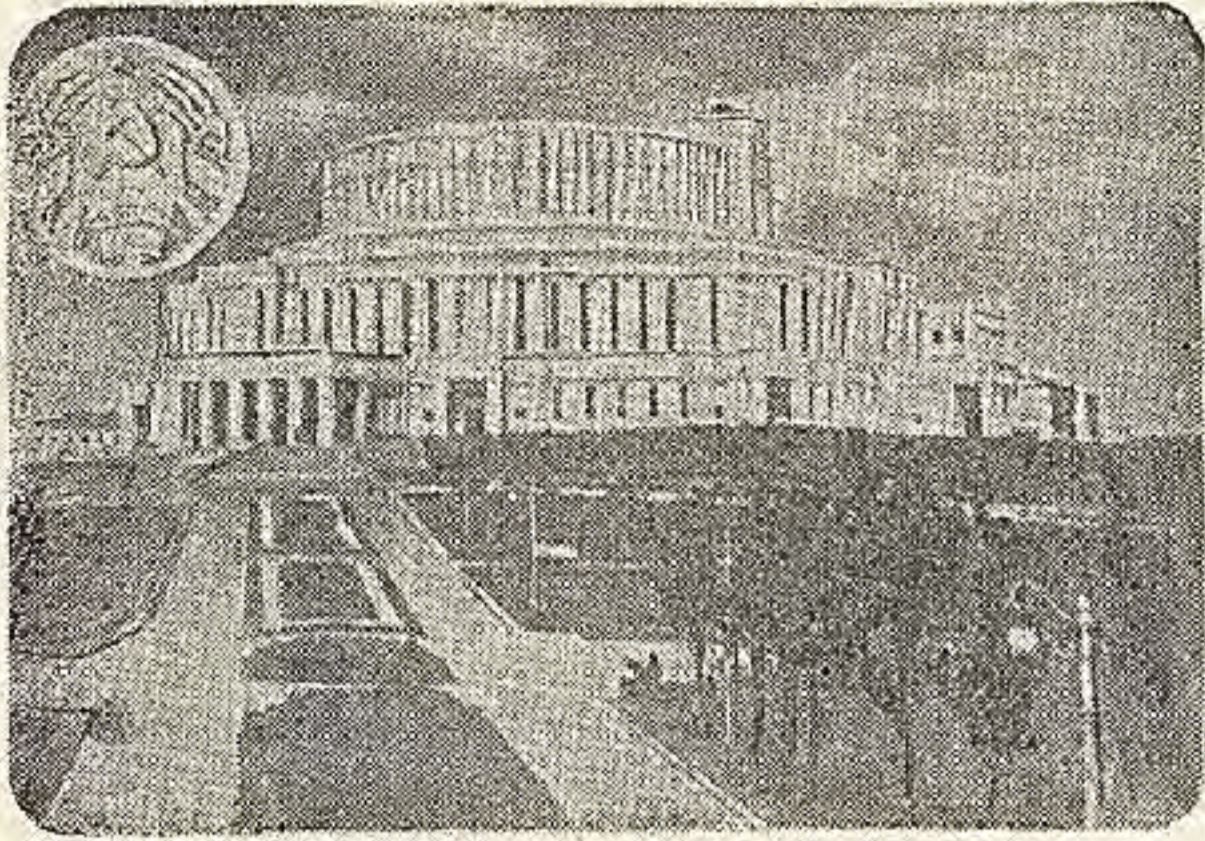

## Туысқан республикаларда

# СОВЕТТІК БЕЛОРУССИЯ



Біздің алдымызда қаланың екі түрлі жоспары жатыр. Оның біреуінен — қыйсық көшелер мен сұрықсыз үйлерді көресіз. Екінші жоспарда — тік төрт бұрышты кварталдарды жарып өткен орталық магистраль көше. Көшелер сызғыштай түзу. Тұрғын үйлерді қапталдай жасыл ағаштар тізілген. Бұл — ескі Минск мен жаңа Минскінің жоспарлары.

Осы жоспардың өзі де Белоруссияның бүгінгісі мен кешегісінің айғағы сыяқты. Белорус елі де осындай екі түрлі көрініспен көз алдыға келеді.

Революциядан бұрын белорустың көрнекті ақыны Якуб Колас:

«Туған өлке, сорлы ана!

Орман, батпақ, құм ғана»... деп жазды.

Бұл сол кездегі белоруссияның айқын дәл суреті болатын. Халықтың көпшілігі — шаруаларға астық жетіспейтін. Егін салуға қолайлы жерлер түгелдей дерлік помещиктер иемденетін. Шаруалар негізінен картопты қорек ететін. Оның өзі де жұрттың бәрінің бірдей қолына түсе бермейтін. Халық санрауқұлақ пен өсімдік түбін нәр қылып, ағаш қабығын, кепкен мүкті, ағаш тұқымын ұнтап ұнға қосып ырзық қылатын. Сол кездегі көптеген деревнялардың аты да халықтың хал-күйін баяндағандай еді: Мохоеды

(мүк жейтіндер), Короеды (ағаш қабығын жейтіндер), Голодное (аштар), Бескоровичи (сыйыры жоқтар)... сыяқты болып келетін-ді.

Азынаулақ өндіріс орындары елдің батысында Гродно, Пинск, Брест сыяқты қалаларда болатын. Селоларда мұқтаждық қысқан адамдар басы ауған жағынан күн көріс іздейтін. Анықталған мәліметтер бойынша, осы ғасырдың алғашқы 14 жылында 1 миллиондай белорус ата-мекенін, туған жерін тастап босып кеткен.

Жігерлі, батыр, еңбек сүйгіш халықтың революциядан бұрынғы көрген күні осындай болатын.

Совет Одағының басқа халықтары сыяқты белорус халқы да Ұлы октябрь күндерінде бостандық алды.

Белоруссия — совет халықтарының туысқан семьясындағы он алты одақтас республикалардың бірі. Ол ССРО-ның европалық батыс бөлегінің Польшамен шектес жеріне орналасқан. БССР-ға солтүстік батыста Латвия ССР-ы мен Литва ССР-ы, шығыс және шығыс батыста — РСФСР, ал оңтүстікте Украина ССР-ы көршілес тұрады. Ол өз алдына республика болып 1919 жылдың январында құрылды. Оның құрамына батыс Белоруссия аудандары тек 1939 жылы ғана қосылды.

Экономика және мәдениет жөнінен Россияның артта қалған аймақтарының бірі бо-

Жоғарғы суреттегі Минскідегі мемлекеттік опера және балет театры.

Суретті түсірген Вдовенко.

лып келген Белоруссия, Ұлы Октябрь Социалистік революциядан кейін, жаңа техникамен қаруланған ірі социалистік ауыл шаруашылығы бар, мәдениеті гүлденген республикаға айналды.

Белоруссия-одактас республикалардың ішіндегі ірі республикалардың бірі. Халқының саны жөнінен ол РСФСР мен Украинадан кейінгі орынды алады. Территориясы 207,6 мың шаршы километр. Белорус ССР-ы 12 облысқа бөлінеді. Оның 66 қаласы мен қала кейіптес 112 поселкесі бар. Республиканың астанасы Минск қаласы — қазір саяси және әкімшілік, ғылыми және мәдени орталық болып отыр.

Белоруссияның табиғи жағдайы түрліше. Республиканың солтүстік-батысы дөңестеу беткей болса, оңтүстік-шығыс жағы біркелкі жазық. Теңіз бен жазықтың аралығында болғандықтан Белоруссияның әуе райы құбылмалы. Мұнда — жауын-шашын жиі болады. Соның салдарынан бұл өлкеде өзендер мен көлдер де, ормандар да көп, жері саздау, сортаң болса, кей жері құйқалы, шүйгін болып келеді. Белоруссия жері адам баласы әрекетінің әсерінен өзгеріп отырды. Бірақ революцияға дейін патша өкіметі Белоруссияның табиғатын өзгерту жұмысын тек помещиктер пайдасын көздеп жүргізді. Жерді жыртқыштық тұрғыдан пайдаланудың және жабайы түрде өңдеудің, орман ағаштарын тым көп жойып жіберудің және тағы сондайлардың салдарынан жердің берекесі қашып, құнары кетті.

Халық шаруашылығының социалистік жолмен өркендеуі адам қоғамының табиғатқа әсер ету тәсілін мүлдем өзгертіп жіберді. Белоруссияда жер құнарлылығын арттыру, оның тозып кетуіне қарсы шаралар жүргізу, шағын өзендерді игеру, Полесьенің ұлан-байтақ сортаң жерлерін құрғату шаралары жүргізіліп жатыр.

Коммунистік партияның басшылығы арқасында белорус халқы Полесьенің батпақ жерлерін құрғатып, егістік және шабындық жерлерге айналдыруда. Қазірде бұл жерлерге бұрын болып көрмеген астық, картоп, овощ және техникалық егістер егіледі. Полесьедегі бір қатар колхоздардың қолы жеткен тамаша табыстары Бүкілодақтық ауылшаруашылық көрмесінде көрсетілген.

Батпақ басқан, бұрын пайдаға аспаған миллиондаған гектар жерлер, құнарлы егіс-

тікке, бау-бақшаға, мал жайылымына айналмақшы.

Совет Одағына опасыздықпен тұтқыйылдан шабуыл жасаған фашист басқыншылар Белоруссияның бейбітшілік жолмен өркендеп келе жатқан шаруашылығы мен мәдениетіне сойқанын тигізді. Жау ең алдымен Украина мен Белоруссияға қилікті. Басқыншылар Белорус ССР-ына орасан зор зыян келтірді. Олар республиканың барлық дерлік заводтары мен фабрикаларын, деревнялары мен қалаларын, колхоз, МТС-тары мен совхоздарын, мектептерін, ауруханаларын, ғылыми мекемелерін талқандап, қыйратты. Қарттар мен балаларды айдап әкетіп, барондардың құлдығына салды.

Бірақ гитлершіл сұмдар белорус халқын жойып жібере алған жоқ. Бұл мүмкін де емес еді. Өзінің үлкен ағасы ұлы орыс халқымен, бірге белорус халқы жауға қарсы аттанды. Ол бұл айқаста бүкіл совет халқының көмегіне сенді.

Совет Одағының Ұлы Отан соғысына көптеген белорустар қатынасты. Жауға қарсы күресте асқан ерлік және қайрат көрсеткені үшін екі жүзден аса белорустар Совет Одағының Батыры деген зор атаққа ие болды, жүз мыңнан аса белорус партизандары ордендермен және медальдармен наградталды. Партизандық қозғалысқа үлкендермен бірге пионер, мектеп оқушылары да қатынасып, өздерінің Отанына деген сүйіспеншіліктерін іс жүзінде көрсетті.

Соғыс аяқталғаннан кейін Белорус ССР-ы бүлінген шаруашылығын төрт-бес жылдың ішінде туысқан халықтардың жан-жақты көмегі арқасында қайтадан қалпына келтіріп, экономика және мәдениет жөнінен онан сайын өркендеу жолына түсті. Өнеркәсібі бұрынғысынан нығая түсті, егіс көлемі соғыстан бұрынғы дәрежесінен асып кетті. Бұрынғы мектептердің есігі қайтадан ашылып қана қойған жоқ, оның үстіне жаңа мектептер салынды. Қазір мұнда 12 мыңдай бастауыш, орта және орталау мектеп бар. Онда бір жарым миллионға жуық бала оқиды. Соғыстан бұрын республикада 25 жоғары оқу орындары болса, қазір оның саны 28 ге жетті. Жоғары оқу орындарында 18 мыңға жуық студент оқиды. Белорус Ғылым Академиясының қарамағында ондаған ғылым зерттеу институттары жұмыс істейді. Мәдени-ағарту мекемелері де бұрынғысынан көбейе түскен.

Белоруссия — өнеркәсібі өркендеген рес-

публика. Оның жаңадан құрылған заводтары көптеп бұйымдар шығарады. Бұл бұйымдарды Отанымыздың қай бұрышынан болсын кездестіреміз: Қазақстан мен Алтайдың тың және тыңайған жерлерді игеріп жатқан аудандарынан «Белорусь» тракторларын, Куйбышев СЭС-інен ұра қазатын машиналарды, Арктикада, Қазақстанда, Орта Азияда, Закавказьеде біркелкі ағаш үйлерді, Отанымыздың әр элеваторынан автомашина тіркеулерін, Москва атындағы каналдан белорус цементін, Москва метросынан кафель плиталарын, құрылыс салынған орындардан белорус фанерасы мен белорус шынысын, әрбір үйден «Белорусь — 53» маркалы радио приемникті, белорус ағашынан жасалған стол мен орындықты, диван мен кітап сөресін, әрбір мектептен белорус фабрикаларынан шыққан дәптерлерді, әрбір кітапханадан белорус қағазына басылған кітаптарды, әрбір адамның қолынан белорус сіріңкелерін көруге болады. Белоруссияда шығатын балалар велосипедтері мен нәзік шұға, модельді аяқ-киімдерді халқымыз дүкендерден қуана сатып алады.

Белоруссия транспорты барлық жағынан бірдей өркендеген республика. Мұнда темір жолдардың жиілігі сонша, бір мың шаршы километр жерге 29,8 километр темір жол келеді. Республикада темір жолдардың жал-

пы ұзындығы 1913 жылғы 1,9 мың километрден 1940 жылы 6,2 мың километрге дейін жетті.

Совет өкіметі жылдары ішінде Белоруссияда тас жолдар құрылысы мейлінше өркендеді.

«Ел даңқты ерімен,

Ер даңқты елімен», — дейді халық макалы.

Советтік Белоруссияның даңқын шығарған — оның бүгінгі өнерлі, білімді, еңбекшіл ұл-қыздары. Совет Одағында Отан соғысының тұңғыш батырларының бірі-өлімінің өзін жауға соққы ете білген капитан Гастеллоның есімін кім білмейді. Ерлікпен даңқы шыққан генерал Доватордың есімі кімге таныс емес? Москва аспанын жаудан қорған қыран ұшқыш Талалихинді кім сүйсіне есіне алмайды? Тылда жау ордасын талай талқандаған Константин Заслоновты мархатпен кім атамайды? Суретші Бялыницкий — Бирульдің әсем суреттерін кім қызыға көрмеді? Акын Аркадий Кулешов пен Петрусь Бровконың жырларын кім құмартып оқымайды?

Бүкіл совет халқы мақтаныш ететін бұлардың бәрі де — белорустар. Советтік Белоруссияның тандаулы ұл-қыздары.

*Хайыржан Бекхожин,*  
Тарих ғылымының кандидаты.



Минск. Комсомол көшесі.

Суретті түсірген В. Лупейко





## ТЕКЕЛІ

Талдықорған станциясынан темір жолдың бір тарауы жазық даланы қақ жарып тауға қарай беттейді. Ал, таудан көбік шашқан тасқынды өзен — Қаратал осы темір жолмен ылдыйға жарыса түсіп, «Әлде қайдары аулақтағы Балқашқа» құяды. Темір жол тау бауырына жақындаған сайын жазық дала тарылып, быдырқай бұйраттар қоюлана түседі. Аласа таулардың арасымен аз жүргеннен кейін темір жол қарлы шыңдарға келіп тіреледі. Бұл — Жоңғар Алатауының құлаберісіне салынған темір жолдың ең түпкі станциясы. Станциядан әрі қарай, асқар шыңдардың қыспағында жыландай ирелендеген Қараталды жағалай жалғыз қадақ үйлер кетеді. Таяқ тастам жерден кездесетін, бұл үйлердің тізбегі орталық поселкеге жалғасады. Бұл — Текелі полиметалл комбинаты.

Опасыз жау — гитлершіл фашистер елімізге тұтқыйылдан шабуыл жасаған кезде,

бүкіл ел жауға қарсы өре тұрды. Ұлы Отан соғысының ауыр жылдарында, бұрын таутеке жайлаған шатқалда, ғасырлар бойы көкке бой созған қарағай, самырсынға балта шабылып, мүлгіген қалың орманнан еңбек дүбірі естілді. Батыр совет адамдары такаббар қарағайларды үйге айналдырып, шатқалдың жерін қопарды. Қыйын-қыстау күндерде осы бір түкпірде бірінен кейін бірі: үйлер, байыту фабрикасы, автомобиль гаражы салына бастады. Екі этажды үйлер де пайда болып қалды. Кешегі тыныштыққа бөккен арманды шатқалдан енді қала бейнесі елестеді. Бұл кезде Текелінің қорғасынға, цинкке бай рудасы еліміздің металлургиялық кәсіпорындарына қорытуға жөнелтіліп те жатты.

Бұл кішкене қала қазір 25 километрге созылады. Оның өзге қаладан айырмашылығы — бұл бір сызыққа тізілген нүктелердің шұбырындысы сыяқты. Комбинаттың ерекшелігіне қарай мұның үйлері де кен шығатын жерді қуалай отырып, шұбырта салынған. Соныменен поселкенің орталығынан басталған үйлер қысы-жазы қар жамыл-

---

Текелі руднигіндегі жұмысшыларға арналған тұрғын үйлер.

Суретті түсірген В. Мирясов.

ған асқар Ақтөбенің шыңына дейін кете береді. Міне, осы таулардың шатқалына келіп, тірелген үйшікте рудник бар.

Текелінің тарихы көне заманға кетеді. Оған өткеннен қалған көп дәйектер бар. Бұдан жыйырма жыл бұрын геологтер осы шатқалдан үңгірге кездесіп онда ескі заманның шамдалы жатқанын көрген. Осы шамдалды мамандардың зерттеуіне бергенде, ол он бірінші ғасырдың заты екендігі анықталған. Осыдан барып бұл жерде кен байлығы болуы мүмкін деген жорамал туады. Мамандар жердің топырағын зерттеуге алған. Зерттегеннен кейін бұл таудың ішінде қорғасын, цинк қоры мол екендігі анықталған. Ақыры зерттей-зерттей Текеліде кен өндірісі бұдан үш жүз жыл бұрын, баяғы Хорезм хандығы кезінде болғаны анық болды. Бірақ, ол кезде кен қоспа күйінде алынып, ең жабайы түрде қорытылады екен. Мысалы, қоспа кесек күйінде қарағай көмірімен қорытылған. Он үшінші ғасырда Шыңғыс ханның басқыншы қолы бүкіл Орта Азияны жайпап өтті. Оның әскері жол-жөнекей кездескен өндірістердің бәрін, оның ішінде Текелі руднигін де бүлдіріп кетті. Міне, сонан кейін әлденеше жүз жыл бойы бұл кен ошағы көміліп жата берген де, оның үстін орман басқан.

Осында алпыс жыл бойы өмір сүрген Әбдіқадыр дейтін қарт бар. Оның өзі түгіл әке-шешесі осы Текеліде өмір сүрген. Бұлар өрбіген жер үй — тап қазіргі Текелі тұрған жерде еді. Сол Әбдіқадыр Медетов мынадай жағдайды әңгімелейді.

— Қаратал бойындағы халықтар бұл шатқалға тек аю, қабан, барыс аулауға ғана келуші еді. Аншылардың, көбінесе, аулайтыны таутеке болатын. Ал, мынау тауды кесіп өтіп келген темір жол бойында ылғый биік қарағай өсуші еді. Ну орман басқан бұл шатқалда да кен бар деп кім ойлаған. Міне, қазір өздеріңіз көріп отырсыздар бұл жерден не шығатынын.

Текелі комбинатының тарихы 1936 жылдан басталады. Зерттеушілер кен тапқаннан кейін, еліміздің түкпір-түкпірінен адамдар осы жерге ағыла бастады. Олар Талдықорған, Үштөбе станцияларында поездан түсіп, автомашиналармен тауға қыялай тартып жатты. Жол тауға көтерілген сайын қыйындай түседі. Машина да болдырған ат сыяқты, буы бұрқырап бусанып қайта-қайта тоқтайды. Қайсы бірде тауды қыялай бөктерлеп келіп, ылдйға еріксіз құл-

дйлауға тура келеді. Мұндайда машина сәл тайып кетсе, төмендегі көбігі аппақ Қаратал өзеніне күмп беру ғажап емес.

Жанадан келуші адамдар ақ шатырлар құрып, түтіндерді де будақтатты. Жұмысшылар балтасын өткір қайрап, ағаш шабуға кірісті. Олардың бірі ағаш кессе, екіншісі үй қабырғасын тұрғызып, қалың орман ортасында үйлер сала бастады.

Ең қыйыны жол келтіру болды. Түркстан-Сибирь темір жолының жұмысшылары жанқияр еңбекпен тауды қыялай қашай отырып, темір жолдың ұлтанын салды. Кей жерлерде техниканың күшімен жақпар тасты тауларды қопара құлатуға тура келді. Осынша қыйындықтың бәрін совет адамдары жене отырып, Талдықорғаннан рудникке дейін кен табанды темір жол салды. Бұл темір жол бойында бірнеше көпір бар. Тек бір Текелі өзенінің өзі темір жол бойын 14 жерден кесіп өтеді. Сонша қыйындықтың бәрі жеңіліп, ақыры жол бітті. Енді бұл жолмен Текелі кені еліміздің металлургиялық кәсіпорындарына көптеп жөнелтіліп жатады.

Текелі өндірісіндегі көп мыңдаған кеншілер коллективі жұмысты ұйымшыл, өнімді істейді. Комбинаттың бас инженері Петров осы рудникпен бірге жасасып келеді. Ол кеншілердің игі еңбегі туралы былай дейді:

— Біздің коллектив бесжылдықты мерзімінен бұрын орындау үшін жігерлене еңбек етеді. Біз Челябинск мен Шымкенттің металлургиялық кәсіпорындарына Текелінің металға бай тамаша кенін көптеп беру үшін аянбай, жұмысты жұмыла істей береміз.

Текеліде Коммунист партиясы мен комсомол тәрбиелеген көп патриоттар бар. Олар бұл жана қаланы еліміздің сәулетті үлкен қаласына айналдыру үшін аянбай еңбектенеді. Байыту фабрикасының аға флотаторы ССРО Жоғарғы Советінің депутаты Мария Даниловна Ананьеваның даңқы бүкіл елімізге жайылған. Ол жастығына қарамастан, бұл күрделі мамандықты игерумен істің үлкен шебері екендігін көрсетті. Ол өз мамандығын көптеген жастарға үйретіп келеді.

— Текелі — біздің республикамыздағы ең жас қалалардың бірі. Бұдан бірнеше жыл бұрын ғана ол шағын поселке еді. Қазір Текеліде қалалық партия комитеті, еңбекшілер депутаттарының қалалық советі атқару комитеті бар. Мұнда көп тиражды «Текелі жұмысшысы» газеті шығып тұрады.

Жоңғар Алатауының Текелі шатқалы тек кенге ғана бай емес, оның табиғи жағдайы

да өте жақсы. Мұнда қыс қатты болмайды, жазы да онша ыстық емес.

Жазда жанбыр жақсы жауады. Сондықтан бұл тауда өсімдіктер жақсы өседі. Тау-таудың араларын көлбеп жатқан тамаша шүйгін шабындықтар бар. Мал жайылымы да кең. Таулардың ішінен іздегеніңнің бәрі табылады деуге болады. Рудниктің айналасында жаз бойы жабайы алма, өрік, қарақат, жидек өседі.

Міне, шатқалға орнаған қала — Текелінің айналасы осындай тамаша.

Текеліге тосыннан келген адамның назары жас қаланың мәдениетіне аударылады. Мұнда бірнеше клубтар, жыйырма кітапхана бар. Көптеген кеншілердің үйлерінде өзінің кітапханалары бар. Қаланың нағыз ортасындағы техникалық кітапханаға жұмысшылар көп келеді. Олар бұл кітапханадан техника жаңалығын білдіретін әдебиеттер алып оқыйды. Кеншілер — тек қарапайым жұмыс-

шылар емес, техникалық білімі бар мамандар.

Текеліде жастықтың, албырт өмірдің лебі бар. Міне, бір топ жас балғындар мойындарына сумкаларын асып асыға жүгіріп барады. Жыл сайын бұлардың тобы көбейе береді. Бұлар — Текелі мектептерінде оқытын жас буындар. Текеліде техникалық мектеп бар. Ол мектеп балаларға жас шағынан еңбектену әдісін үйретеді. Жас жеткіншектер бұл мектепте, әсіресе, кенші мамандығының өте бағалы екендігін сезінеді. Олар бұл мектепті бітіріп, кейін өздерінің әке, ағаларының орнын басуға әзірленеді.

Тау шатқалындағы жас қала — Текелі бүкіл еліміздің шат өміріндей, шаттыққа бөленген. Коммунист партиясы мен Совет үкіметінің басшылығымен тау арасына салған жас қала келешекте де өркендей береді. Бұл — біздің бақытты Отанымыздың бүгінгі бақытты өмірі.

Георгий Иодко

## ӨЗІҢ ЖАСА

### КОНЬКИ ҚАЙРАЙТЫН СТАНОК

Коньки қайрайтын станокты қатты ағаштан (емен, үйеңкі) тілінген тақтадан жасаған жөн. Станоктың жалпы көрінісі суретте көрсетілген. Төменгі планкаға (а) екі шегемен тіреу (б) бекітіледі. Екінші тіреу (г) планканың бойында жылжымалы болады. Конькиді үстіне орнатқаннан кейін екінші тіреу сынамен (д) бекиді. Тіреулердің бойында, суретте көрсетілгендей, тесіктер тесу керек. Екі тіреулі беттестіріп, уақытша шегелеп барып, бірден тескен жақсы. Тесіктердің диаметрі коньки трубкасының диаметрімен бірдей. Тесіктердің үстінен ені 3—4 миллиметрлік санлау жаса. Жылжымалы тіреудің астына табан тақтай (е) шегеленеді. Станокқа конькиді орнату үшін темірден қалыңдығы 1 миллиметр екі қамытша және екі ағаш сына әзірлеп ал.

Конькиді станокқа жүзін жоғары, тұмсығын алға қарата екі қамытшамен, сыналармен орнату керек. Жылжымалы тіреуді ботинканың өкшесіне тақап бекітеді. Конькидің жүзі тура орнатылған соң, оны қайрауға кірісуге болады.

Конькиді жалпақ екі егеумен: ірі тісті (карборунд деп аталатын) егеумен, одан кейін жүздің кедір-бұдырын тазартып тегістейтін ұсақ тісті егеумен қайрайды. Қайрарда егеулерді керосинмен майлау қажет. Егеумен бірден екі конькиді қайрайды. Егеуді қыйғаштау салып қайрау керек те, ең соңында ғана жүздің бойымен түзу қайрау керек. Коньки жүзінің біркелкі тегіс қайралуын қадағала. Жүздің шеттерінде пайда болған кедір-бұдырды ұсақ тісті егеумен абайлап қырып тастау керек.

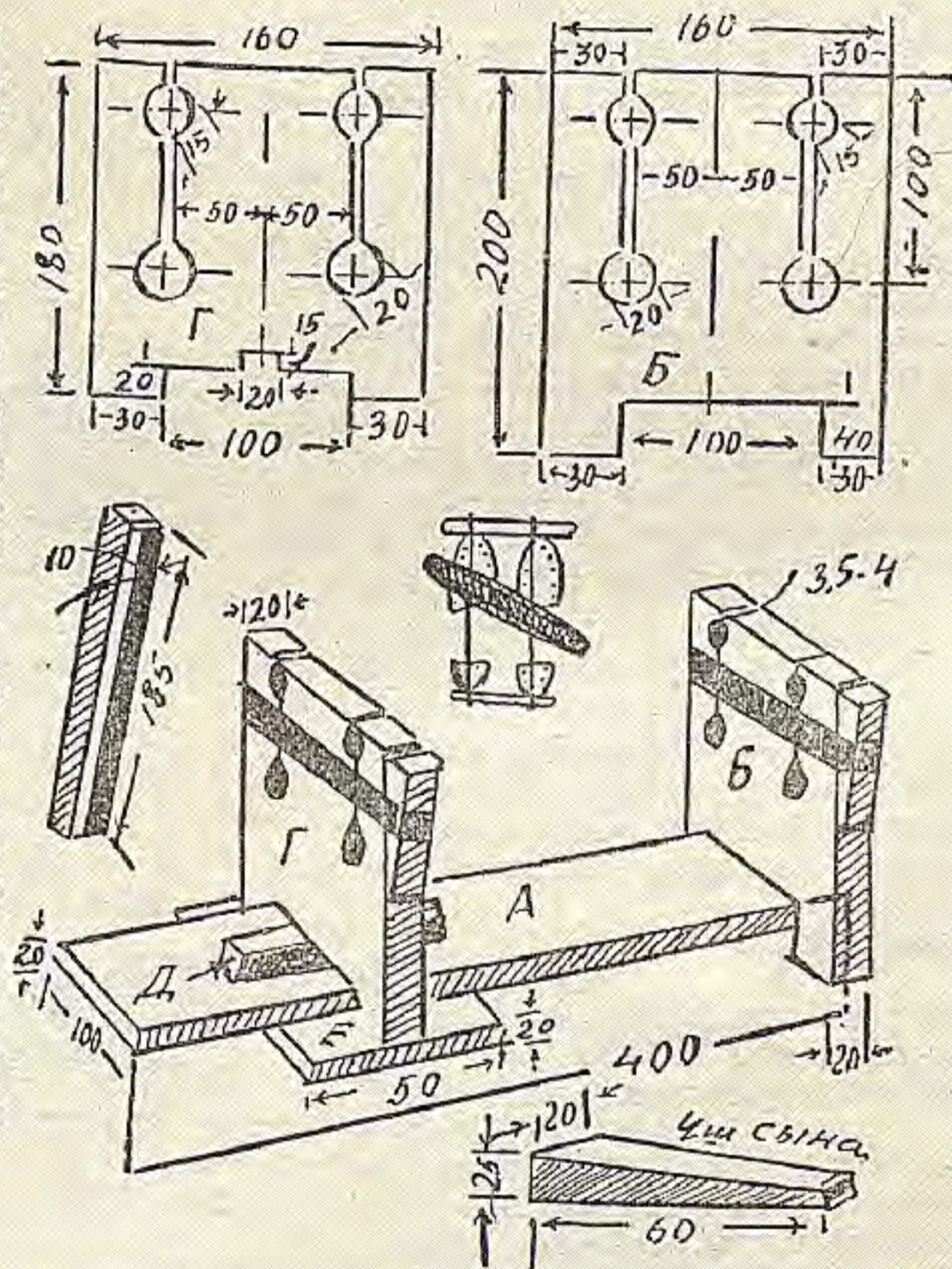

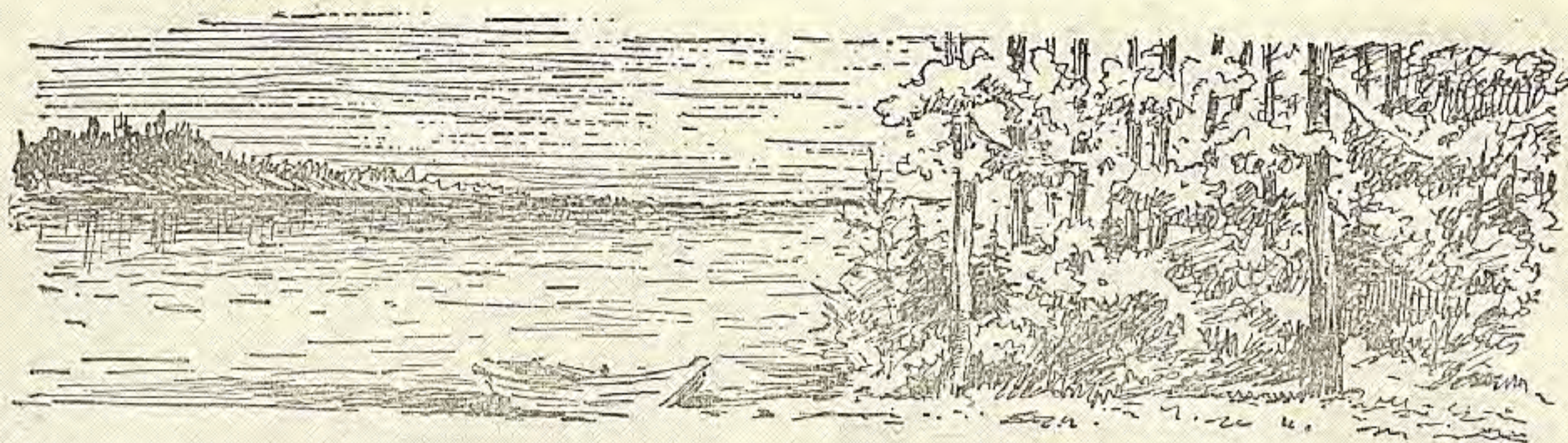

Қ. Ыдырысов

# НУ мен СУ

Таппенен тұрып шықтым бір жолға,  
Қарадым оңға,

қаралым солға;  
Нү орман тұрды еңсесі биік,  
Егінге қорған сақшыдай жонда.

Халыққа — ана, халыққа —  
мақтан —

Жанында Ертіс екпіндей аққан;  
Жағаға ұрып арналы толқын,  
Көбігін шарпып аспанға атқан.

Осы бір жайды көрсем де күн де,  
Қызығын, шыным, сезбеппін мүлде,—  
Қызығын, шыным, сездім тек бүгін —  
Құлақ сап мына таңғы бір үнге;

НУ

Күндіз-түн бірдей сылқ-сылқ күліп,  
Жатасын босқа сен дүрлігіп,  
Немене, сонша, маз бола қалдың?  
Білерлік емес сырынды ұғып.

Егер ңақ біздей тисе елге пайдаң,  
Қажетке жарап дәл осындайда,  
Онда сен, шіркін! еліріп мүлде,  
Арнаңнан асып салар ең ойран.

СУ

Тоқта, дос, тоқта! Асықтың қайда?  
Түсінбей мәнді, дей қалдың «пайда»,  
Орнында ұзақ қозғалмай тұрып  
Қалыпсың көп кеш,— бетіңмен жайда.

Орынды күлкім,  
несіне сөктің?

Бөленгенмін құрметіне көптің,  
Халқыма сіңген еңбегім талай,  
Келеді әлі көп қызмет еткім.

Айтып бақ, достым, өнерін болса,  
Білейік біз де, көңілге қонса,  
Желдетпей қатты, сөйлеші, қане,  
«Дауылдан» сендей қорқамын сонша!

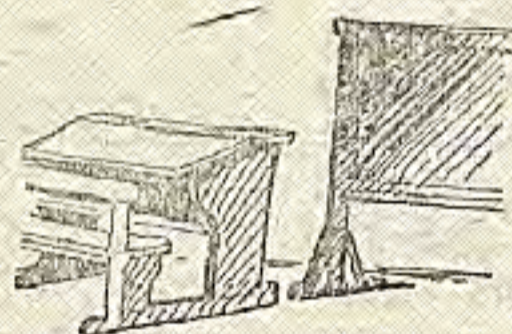

НУ

«Дауыл» деп мені ілмей-ақ сөйле,  
Жығыла қойман көрінген желге.  
Тамырым берік тереңге бойлап,  
Шарықтап өстім мен туған жерде!

«Халқыма сіңген еңбегім талай»  
Делін рой сен де абайлай алмай  
Тілесен өзін, берейін тізіп,  
Деп жүрсен мені елеусіз тоғай;

Киімім — жапырақ, негізім — ағаш,  
Адамдар мұнда қондырды алғаш.  
Жайқалып, жайнап келемін өсіп,  
Не болмақ дала жатса жаланап?

Даланың менсіз көрдің бе сәнін,  
Адамға шипа кей кезде нәрім.  
Ағашым — құрал,

ағашым — отын,—  
Жасайды менен қажеттің бәрін!

СУ

Сабыр ет, сабыр! Шалқыдың әбден,  
Сөйлесен әрі асарсың әлден,—  
Тағы да маған «жеткізіп сал» деп,  
Тағы да менен сұрарсың жәрдем.

Өзіңнен басқа қажетті жоқтай,  
Жөнелдің сөйлеп өзінді мақтай,  
Асар ең іске қайсы бір жолмен  
Бөгелсем егер орнымда, ақпай?

Рас-ау сені, білмейтін жер жоқ.  
Қыдыртқам талай саған жер көп.  
Тап маған бірақ алмассың ере —  
Елімде бүгін сусыз бір шөл жоқ!

Ойлашы, сусыз өмірің бар ма?  
Керекпін қазір,

керекпін алда,  
Тындардан бүгін шалқыса астық,  
Бір кезде болып өткемін сонда.

Көрегі, жемі қаптаған малдың,—  
Тоғайда өссе шүйгінді шалғын,

Әл берген соған таусылмас нәрім.  
Қай жерде өмір — мен сонда бармын!

## НУ

Ия, достым, кейбір айтқанын дұрыс,  
Мен үшін сен де атқардың көп іс,—  
Ағашым менің кезінде жетті  
Қай жерде зәулім басталса құрылыс.

Талассыз, қане, келейік шынға,—  
Жалғыз-ақ сен бе мақталған тыңда?  
Тигізген қандай пайдамды менің  
Наибасаң барып халықтан сұра.

Мен болдым жұртқа орындық, үстел,  
Көп екен тыңда таңдаулы іскер.  
Қоныс та жаңа — бәрі де жаңа —  
Қажеттің бәрін бір менен істер.

Қалада болсын, ауылда болсын,  
Шебер де, жай да — бәрі бір досым.  
Малыңа азық алатын жыйнап  
Пішенші менен жасайды қосын.

Демалған менің саямда ойнап,  
Балалар, әне, жүр жайраңдап,  
Парта мен тақта екенін ағаш  
Айта алар олар ойланбай-ақ!

Жазушы жазса кітабын ондап,  
Қағаз бен қалам — құралы болмақ,  
Үйінде; еден,

есігі,  
шатыры...—

Ағаштан бәрі,  
көрші сен ойлап.

Не қалды, қане, іздеші тағы,  
Қызметім бәрі — адамның қамы.  
Құр босқа қызбай қойсаңшы, достым,  
Ағашта болар өмірдің жаны!

## СУ

Қызсаң да қанша жетпессің суға,  
Өмірдің жаны, білсең сен, суда.  
Алдымен, достым, өзіннен баста:  
Мен болмасам ғой қалар ең қурап.

Орнаса совхоз, салынса қала,  
«Мен ғана керек» дегенің жала,



Сенен де бұрын жетемін жылдам,  
Алғашқы қажет — Су — адамға.

Іргесі жаңа қаланса үйдің,  
Ішіне суды шөлмекпен құйдым —  
Тазалық үшін,  
денсаулық үшін  
Адамға бұл ең тартқан зор сыйым.

Орындық, үстел... тіздің кеп бәрін  
Әрине, білем олардың сәнін,  
Еңбегің біраз барлығы анық,  
Бірақ та судың ұқпапсын мәнін.

Айтқан жоқ едім, сыпайылық сақтап,  
Болмадың, нуым, өзінді мақтап,  
Бүгінгі судың білсең сен күшін  
Таласпай былай, қалар ең тоқтап.

Естуің бар ма Электр күшін?  
Жан берген соған суымның ісі,  
Елімде барлық жұмысты ауыр

Атқарған сол Күш!

білмесең,  
түсіні!

Электр оты күндіз-түн бірдей  
Өмірдің алып көздеріндегі  
Жарқырап дәйім шұғыласын шашқан,  
Қалайша үнсіз ағармын, күлмей?!

Құласа терек,

тілінсе тақтай,

Зырласа салмен

түбіме батпай,

Қаланса келіп жаңа үйге зәулім,  
Еш жанға басқа еңбегін артпай,

Ақталса үйдің сырты мен іші,  
Еденнің сырмен боялып түсі...  
Бәрінде соның

күші бар судың —

Бар сонда алып электр күші!...

\* \* \*

Қалпымша солай мен ұзақ тұрдым;  
Таласын тыңдап Су менен Нудың,  
Өмірдің екі алыбы тең деп,  
Өрнегің салдым осы бір жырдың.

Ақ Ертіс болса, көбігін шашып,  
Толқын мен толқын жатты ұласып,  
Үстінде зырлап өмірдің жүгі  
Тағы бір белден барады асып...

## Түлкі мен теке

Күн ыссы. Ауа тұрды оттай жанып,  
Бір теке көні кеуіп естен танып  
Анырмай көп ойланып, тартты жолмен,  
Құдықтан су ішуге әбден қанып.

Түссе келіп түбінде мол суы бар,  
Бірақ та құзар тастай құлама жар.

Болғанда суға тойып шөлі қанып,  
Шығуға енді қайтып болды ынтызар.

Тұрғандай тап сол жерде қойған мүлкі,  
Желе жортып құдыққа келіп түлкі:  
— Басыңда сақалындай ақыл болса  
Бұл жайда болмас ең — деп, етті күлкі.

Әділгерей Шойынов  
Арал ауданы



Қең алқапты бөктерлеп қоян зытып келеді. Әлденеден қорыққан болуы керек, артына жалтақ-жалтақ қарап ышқына зытады. Бір кезде бұталардың арасындағы томарға сүрініп жығылып, қоян тоңқалаң асты. О ғажап! Түрегеле бергенде қоян алдында тұрған түлкіні көрді. Қылып байғұстың жүрегі тастөбесіне шықты. «Өлген жерім осы шығар» — деп ойлады ол ішінен.

Бірақ ол бекер қорыққан екен. Түлкі баурына тарта жымыйып қоянға:

— Тыңда, қылыпым! Өсекшілер мені қанқұмар, сіздің бауырларды жалмап жейді деп көкіді. Бұл жалған сөз! Міне өзін көріп тұрсын, мен сенімен жылы сөйлесіп тұрмын, саған қастық ойлайын деген менде ниет болсайшы. Біздер бейбіт-берекеде өмір сүре алатынымызды, кел, жұртқа көрсетейік! Бірге тұрайық, жарай ма? — дейді.

— Әрине, әрине! — деді қоян әзер жауап беріп.

Түлкі қоянды мейірбандық білдірген болады. Әрі жас, әрі аңқау қоян түлкінің бұл қылығына күдіксіз сеніп жүре берді. «Қандай рақат — деп ойлайды қоян оңашада — менің бақытыма осындай қайырымды түлкінің кездескенін айтсайшы».

Түлкі қоянды ертіп үйіне әкелді. — Сен үйде бол — дейді түлкі — ал мен түскі тамаққа бір нәрсе қарастырып келейін.

— Құп болады, құп болады, — деді қоян түлкінің айтқанына оңай көне қалып.

— Су жылыт, ыдыс-аяқтарды жу, бөлмені жыйна мен келгенше, — деді де түлкі тартып кетті.

Қоян алдына алжапқышты байлап алып, жұмыс істеп байғұс жанын салып жүр. Ағаш жарып,

пеш жақты, бөлмені жыйнап бола бергенде, түлкі қайтып оралды, тап-тұйнақтай үйін көріп, түлкі қоянды асыра мақтап, арқасынан қақты. Түлкі қаптан тауықты алып, жүнін жұлды да қазанға салды. «Өте арзан алдым, әзер дегенде үйге жеткіздім» — деді түлкі қоянға жымия қарап.

Балауса ет балбырап пісті. Түлкі оны жапырақтап, қоянды асқа шақырды, бірақ байғұс қоян етті қалай жесін. Бұрышқа барып бүкшініп отырды да, сәбізді кеміре бастады. Бір-екеуін жеп тойып алды. Түлкі тауықтың етін бүтіндей сыпырып-сыйырып жеп, сүйегін рақаттана кеміріп болды да, төсегіне барып жатты, қоянға: көне, «ертек айтсаңшы», деді. Түлкі ертекті тындап жатып, тәтті ұйқыға шомды. Ыдыс-аяқты жыйнап болып, қоян орындыққа бүктүсіп жата кетті.

Келесі күні түлкі үйде қалды да, қоян азық-түлікке аттанды. Қоян көпке дейін оралмады, үйде қалған түлкі «қоянды біреу-міреу жеп қойған жоқ па екен» деп қатты тынышсызданды. Орманда мұндай оқыйғаның болуы ғажап емес еді. Түс мезгілінде түлкі ыйығына қап арқалап келе жатқан қоянды көрді. Ол өзіне бір айға жететіндей қапуста әкелінті.

— Енді демал, бауырым, — деді түлкі.

— Жоқ, жоқ, құрметті қожам! — деп қоян тыныс алудан бас тартты. Білегін түріп, қапустаң майдалап турады да, түскі тамақ әзірлеу қамына кірісті.

Қоян тамақ әзір болған кезде түлкіні дастарқанға шақырды. Етсіз сорпаны ішкісі келмеген түлкі мұрнын шүйірді. Ал, күнұзаққа қарны ашқан қоян байғұс сорпаны апыл-ғұпыл ішіп жатыр.

Ашыққан түлкі тісін қайрап, қояннан көзін алмай қарап отыр.

— Түлкі-жан, сен маған бүгін неге біртүрлі қарайсың! — деп сұрады қоян, таңданған пішінмен.

— Жай, әшейін... Сенің құныға тамақ ішкенің маған ұнап отыр, ашығып қалыпсың ғой өзің, сүйіктім!

Жүрегі орныққан қоян тамағын жей берді. Сорпаны жеп болып тісін шұқып отыр.

— Тойдым, рақмет, қожам, — деді қоян мұрнын сыйпап.

— Ал, енді мен тамақтанамын! — деді де түлкі қоянды бас салды.

Істің насырға шапқанын көрген қоян бар пәрменімен ышқынып терезеге қойып кетті. Түлкінің аузында қоянның бір уыс жүні ғана қалып қойды.

### Сауысқан мен бұлбұл

Жұрттың бұлбұлды назды үні үшін мадақтайтынын естігенде сауысқанның ішіне от түскендей болыпты. Бір күні сауысқан бұлбұлдың жанына ұшып келіп, бұтаққа қоныпты да, мүләйімсіп бұлбұлға бұрылып:

— Бауырым, сен сөз жоқ, сайрауға өте шеберсің. Бірақ, бір айыбың: сен тек жалғыз өзін ғана сайрайсың. Шіркін, екеуміз қосылып шырқасак, қандай тамаша болар еді, — депті.

— Қалай? Кіммен дейсің? — депті бұлбұл түсінбей қалып.

— Мәселен, мына менімен. Мен өте әсем сайраймын!

Бұлбұл бір нәрсе айтқысы келіп оңтайланған екен, бірақ жазған сауысқан сөзді төпелеп, киіп кете беріпті. Бұтақты дірілдетіп, қанатын желпіне сабалап сауысқан ауыз ашқызар емес.

— ... Сен мені аздап әнге үйретесің, содан кейін екеуміз бірге тамылжыта шырқаймыз. Біздің үнімізге бар әлем таңдана құлақ салады. Сонда күншілдердің күні құрып, іші күйеді — депті сауысқан аузы-аузына жұқпай.

Екі езуі көпіріп сауысқан тоқтар емес, сөйлей беріпті, сөйлей беріпті.

Сауысқанның сөйлей-сөйлей жағы ауырып, сәл кідірген кезінде бұлбұл оған:

— Ән салуды үйренуден бұрын,

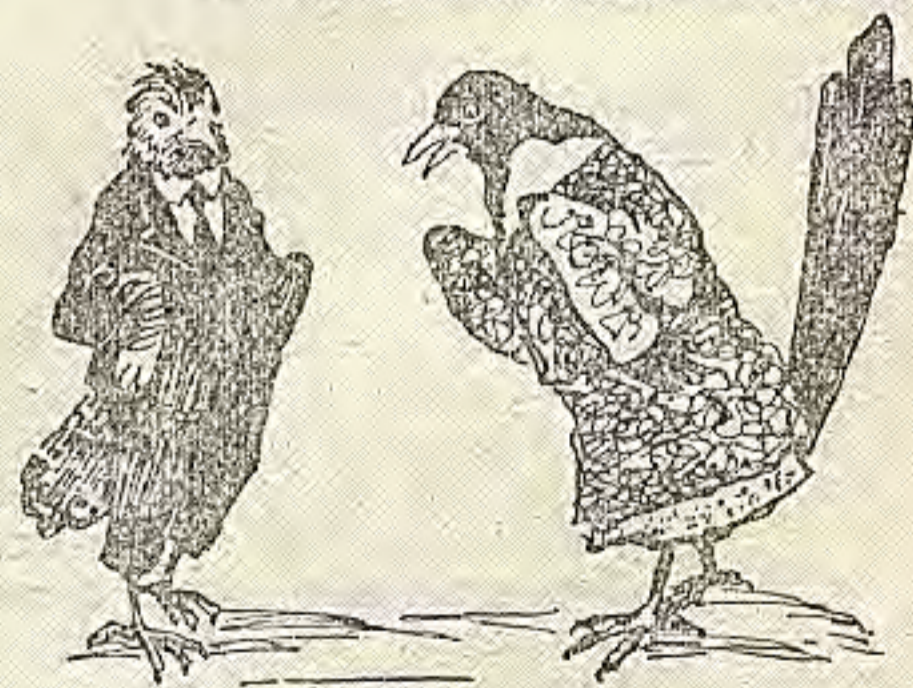

бауырым, саған ең алдымен тыңдай білуді үйренген жөн, — депті.

В. Росин.

Киев.

## ТАБИҒАТ КАЛЕНДАРЫ



### ЯНВАРЬ

Январь — қыстың дәл ортасы, қатты аяғы мен бұрқасынды бораны көп, суық ай. Бұрын қазақ ішінде бұл айды «Ақпан» деп атаған. «Ақырып ақпан келді» дейтін ел аузындағы мәтел де бұл айдың ызғарлы суық күндерін сыпаттауға арналған болса керек. Бірақ нағыз ұзақ түндер өтіп, бұл кезде түн қысқаруға бет ала бастайды. Түннің ең ұзарып шегіне жететін мөлшері — декабрьдің 22—23 күндері еді ғой. Қазір сәл болса да күн ұзара бастаған. Бірінші январьда күннің ұзақтығына алты минуттай уақыт қосылады.

Біздің байтақ еліміздің көптеген жерлері әлі де қар астында. Охот теңізі мен Ақ теңіз, Фин шығанағы, тіпті Каспий теңізінің солтүстік жағалауына шейінгі судың бәрін мұз басқан. Тек қатпай жатқан — Боренцово теңізі. Поляр шеңберінің сыртында жатқанмен, бұл теңізді — Атлант океаны тропикалық облыстарынан келетін Гольфстрим жылы ағысы катырмай сол күйінде сақтайды.

Каспий теңізі бетіндегі мұз үстінен қазір тюленьдердің күшігін көптеп кездестіруге болады. Дәрменсіз жас күшіктер әлі де өз бетімен тіршілік етуге жарамайды, суға жүзе алмайды, оны айналшақтап, анасы да ұзақ ешқайда шықпайды.

Орман ішінде, үлкен аң апандарында бұл кезде аю балалайды. Аюдың күшігі отыз күнге шейін көзін аша алмайды. Оған дейінгі уақытын олар анасының жылы бауырына кіріп алып, емумен өткізеді.

Январь ішінде көптеген аңдар ұзақ ұйқыға беріледі. Ағаштың қуысына кіріп алып жарқанат та ұйықтайды. Сарышұнақ, атжалман, суыр, қосаяқ сыяқтылар өздерінің інін паналайды.

Кезбе түлкі январьда күнін жүріспен

өткізеді. Қасқыр да өзіне азық іздеп жортуда болады. Қар үстінде көзге түсе қоймайтын ақтышқандар жорғалайды. Оларды андып жүрген сасықкүзен жем етеді.

Балықтар да бұл кезде ұйықтап жатады. Сазандар-судың түбінде жатса, табан мен көксерке балық ұйықтаған күйінде, ағын айдап кетпес үшін сәл ғана қозғалып, су ішінде тұрады. Жиектегі қуыстарда лақа балықтар ұйықтайды. Олардың маңын басқа балықтар паналайды. Бірақ жыртқыш лақа қазір оларға тимейді, өйткені оның өзі қатты ұйқыда.

Январьдың аязды күндерінде біз ұшып жүрген құс атаулыдан қара тағанды ғана кездестіреміз. Қалған құстар күздігүні-ақ жылы жаққа ұшып кеткен.

Егер, оқушы, сенің үйің деревняда болса, сен таңертең мектепке барғанша жол жиегіндегі қардың үстіне көзіңді салып отыршы, сұр шіл мен қоянның ізін көресің. Декабрьде, қар әлі қалыңдай қоймаған кезде, олар қар астын күнелтетін еді. Енді қар қалыңдап, олар жемді ауыл маңынан іздеуге шығады. Бұлардан басқа ақ шіл мен ақ қояндар болады. Олар ауыл маңына жоламай, орман ішіне кетеді.

Біздің еліміздің жері — байтақ, кең. Солтүстік мұзды мұхиттан қара теңізге дейінгі байтақ жерге бір мезгілде қыс өз қанарын төге алмайды. Бір жерде қатты аязды қыс болса, екінші жер жылы болып тұрады. Мысалы, қазір, январь айында Абхазияда 60 түрлі өсімдік гүлдеп тұр.

Каспийдің оңтүстік жағалауында бұл кезде құс шуын жиі естуге болады. Суық жақтан ұшқан құстар осы жылы жерді паналаған.

Арктикада январь айында бірнеше айға созылған ұзақ түн болады. Ол жерде поляр сәулесі мен ай ғана жарық береді.

Январьдың аязды қысқы кештерінде жұлдыздар анық көрінеді. Оңтүстікке қарап көріңізші. Жарық жұлдыз — Сириус бірден көзіңізге түседі. Сириустың жарығы бізге 8 жылда жетеді. Ал, жарықтың секундына 300 км жылдамдықпен жүретінін білеміз ғой. Сонда біз Сириустың бізден қанша километр алыста тұратынын байқаймыз. Ол көлемі жағынан күннен екі жарым есе үлкен. Жарығы жағынан Сириус күннен де өткір. Оның жарығы күннен жыйырма алты есе артық.

Сириусты іздеп жүргенде, Сіздің көзіңізге орион жұлдыздары (үркер) түседі. Топ жұлдыздың сол жағында жоғарырақта Бетельгейзе бар. Ол жұлдыздың ыстықтығы күннен екі есе төмен, не бәрі үш мың градустай ғана. Бірақ Бетельгейзе күннен гөрі сәулені көп шашады. Оның әлемге беретін жарығы күннен 2800 есе көп. Өйткені бұл — аса үлкен жұлдыз, ол күннен 27 миллион есе көлемді. Ал, оның бізге кішкене боп көрінетін себебі, ол — өте алыста тұрады. Оның сәулесі бізге үш жүз жылда зорға жетеді.

Орион жұлдыздарының төменгі оң жағында ашық көк түсті Ригель бар. Оның жарығы да күннен жыйырма мың есе ашық, бірақ ол Бетельгейзеден де алыс тұрады. Ригельдің жарығы жерге бес жүз қырық жылда жетеді.

Январьдың алғашқы жартысында түнде оңтүстік батыстан Марс көрінеді.





## Шаңғы спорты жөнінде әңгіме

Қысқы спорт маусымының қызық шағы басталды. Мыңдаған ер балалар мен қыз балалар шаңғы тебуге шықты. Жас балғындар түрлі жарыстарда, серуендерде, жорықтарда таза ауа жұтып, күш қосып, денсаулығын жақсартуда. Алматыға таяу жердегі бір төбеде, міне, бізге бір топ оқушы кездесті. Төбенің жарқабағында қалт етпей команда күтіп, 25-мектептің 6-«Б» класының оқушысы Валерик Губенко тұр. Тренер — Қазақстан чемпионы атағын алған Геннадий Степанович Копылов «Зырла!» деп белгі беріп қалды. Тізесін сәл бүгінкіреген Валерик бір серпіп, алға сырғи жөнелді. Жел зуылдап, құлақты жарғандай, жүріс шапшаң, бірақ бала құламайды — зырлап барады. Оның достары Марат Омаров, Коля Топоровский, Ляля Догаева да, басқалар да жақсы жаттыққан екен. 1,5 сағаттық серуен лезде өте шықты. Жас шаңғышылар беттері нарттай жанып, маңдайдан буы бүркырап, тренерге еріп «Динамо» стадионына келді. Осы арада, жылы бөлмеде Геннадий Степанович шаңғы спорты жөнінде оларға әңгіме айтып берді. Әңгімеге біздің тілшіміз қатысты.

### Денсаулық спорты

Шаңғы спортын, әдетте, ден саулық спорты деп атайды. Ашық ауада, кең далада шаңғы теуіп жүру адамның бүкіл организмнің қызметін жақсартады, жүректі, нерв системасын нығайтады, тынысты кеңейтеді, организмде зат алмасуын күшейтеді.

Сендерге бір мысал келтіргім келеді. Есімде бар, осыдан үш жылдай бұрын мен басқарған секцияда жаттығуға Вова Григорьев деген бала келді. Ол өз тетелестерінен бойы сұңғактау болғанымен, қағылез, жұқалаң еді. Вованың анасы баласын дәрігерге де көрсетіп, әлденеше түрлі ем жасап көріпті, бірақ бала сол жүдеу қалпынан өзгермеді, тамаққа зауқы шаппапты, ұйқысы бұзыла беріпті, жабырқау жүріпті. Бір дәрігер Вованың ата-анасына: «Балаңыз

шаңғы спортымен шұғылданып көрсін» депті. Сөйтіп Вова бізге келді.

Рас, алғашқы бетте Григорьев тез шаршайтын, болар-болмас дөңеске әрен-әрең шығатын еді. Оны қыйындыққа біртіндеп үйреттік, жолдастары көп көмек көрсетті. Арада екі ай өткеннен кейін Вованың танымастай өзгергенін аңдадық. Бетіне қан жүгіріп, жайрандаған ақжарқындылыққа ие болды. Тамақты жақсы ішіп, тыныш ұйықтайтын дәрежеге жетті. Ол оқу үлгеруін де жақсартты, күн асқан сайын күш қосып, маркая түсті. Басқа балалардан кейін қалмақ түгіл, көптеген шаңғышылардан үш километрлік жарыста озып та жүрді. Вова быйыл оныншы классты бітіреді, қазір ол — үшінші разрядші шаңғышы.

Балалар, мұндай мысалдарды көптеп келтіруге болады. Бұл мысал шаңғы спорты өте пайдалы екенін, бұл спортпен шұғылданған адам шымыр, батыл, тезімді болып өсетінін көрсетеді. Міне, сондықтан да қыс күндерінде біздің елімізде егде тартқан адамның да, есейе бастаған баланың да шаңғы теуіп, серуенде жүргенін жиі көреміз. Біздің еліміз — шаңғының отаны. Біздің чемпиондарымыз — дүние жүзіндегі асқан күшті шаңғышылар. Шаңғы спорты тарихын айтуды сендер талай өтініп едіңдер. Аздап сол мәселеге тоқталайық.

### Тарихтан азғана мәлімет...

Орыс оқымыстылары — тарихшылардың, археологтардың, этнографтардың зерттеуіне қарағанда, шаңғы тұңғыш рет Сибирьде, Алтайда, Якутияда шыққан. Ақ теңіз аймағында шаңғының атамзамандағы бейнелі суреттері табылған. Бұл суреттер біздің заманымызға шейінгі екі мыңыншы жылдарға жата- тындығы анықталып отыр.



Кең байтақ еліміздің қыс көп жерін қамтыйтындықтан шаңғы кең қолданылған. Шаңғы әрқашанда тұрмыста, еңбек үстінде, соғыс мүддесіне пайдаланылған.

1444 жылы татар басқыншылары Русьқа шабуыл жасап, Рязань қаласын қоршады. Қоршауда қалған әскерлерге сонда көмек көрсету үшін шаңғы мінген жауынгерлер жіберілді. Күрткік, қалың қардың үстінде орыстар жауды жойып, Москваға жеңіспен қайтты.

Шаңғышы — орыс жауынгерлері сол түстіктегі шайқастарда да жеңіске ие болды. Суворовтың Альпыға жасаған атакты жорығында көптеген километрге созылған тау аңғарында негізгі «көлік» — шаңғы болды.

Спорт түрі ретінде шаңғы жарысы 1880 жылы тұңғыш рет Москва мен Петербургте өткізілді. Бірақ шаңғышылардың бәйгедегі алғашқы нәтижелері тым мардымсыз болатын.

Шаңғы спорты тарихындағы атакты күн — 1910 жылдың 7-февралы. Бұл күні Россияның таңдаулы шаңғышысы атағын алу жарысы өткізілді. Москва түбінде 30 ға тарта мықты шаңғышылар бас қосты. Бәйгеге қатысушылардың дені патша армиясындағылар еді де, тек бірнеше адам ғана жұмысшылар болатын.

Міне, 30 километрлік жарыс басталды. Жарты жолды өткізгенде москвалық, қора сыпырушы Павел Бычков алға шықты. Жұрттан өнерін сол асырды, ол кездегімен салыстырғанда оның 2 сағат 26 минут 47 секунд көрсеткіші де озық болатын.

Көптеген жылдар бойында шаңғы спортының шеберлігі кемелге келіп, жақсара берді. Қазірде де совет шаңғышылары қол жеткен табыстарын місе тұтып көрген емес, өнерлерін арттыруда бұл айтқанымызды 1954 жылы өткізілген дүниежүзілік бірінші орын алу жарысы дәлелдей алады.

## Дүние жүзі алдында

Алыстағы Швецияда Фалун деген шағын қала бар. Ол өзі географиялық карталардың бәріне түсе де бермейді. Міне, кішкентай қалада шаңғыдан дүние жүзінде бірінші орын алудың кезекті жарысы өтті.

Ең ауыр, ең қыйын қашықтыққа — 50 километрге старт берілді. Жарты секунд өткен сайын Совет Одағының, Финляндияның, Норвегияның, АҚШ, Канаданың, Францияның және көптеген басқа елдердің ең күшті шаңғышылары бірінен соң бір алыс сапарға жөнеліп жатты. Жарыс өтетін үлкен жолдың екі жағын мыңдаған адамдар қаумалап, спортшылардың өнеріне көз тікті.

20 дан астам жүйріктер фиништен өтті. Бұлардың арасында ең жақсы нәтижеге ие болған — финн В. Хакулинен. Бірақ дистанцияның бойында алты шаңғышы (оның ішінде совет спортшысы Владимир Кузин де бар) әлі жүріп келе жатқан еді.

Көптеген адамдар бұл кезде финн жігітін жеңісімен құттықтап, кейбір ұшқалақтар шыршадан жасалған венюкты Хакулиненнің мойнына кигізіп те үлгерді. Финн күлімсіреп фотографтардың алдында тұрды.

Көрушілер Хакулиненді қызықтап жатқанда, Кузин қарқынын күшейте берді. Ол жарыс жолына жаңа ғана келіп түскендей тым тың еді. Жолдың бір бұрылысынан бұлаң етті де, совет спортшысы финиш сызығын кесіп өте шықты.

Төрешілер секундомерлеріне төніп қалысты. Кузиннің нәтижесі бәрінен асып түсті! Дүние жүзі чемпионы атағы Кузинге берілді. Кузинмен бірге совет спортшылары Любовь Козырева, Валентина Царева, Маргарита Масленникова да дүние жүзі чемпионы атағын алды.

Кузин кім еді? Владимир Кузин балалық шағын Архангельск маңында өткізді, шаңғы тебуді сонда үйренді. Пионерлер дружинасы жарысында бірінші рет озып келіп бәйге алды. Қажымай-талмай жаттықты.

## Қазақстан шаңғышылары

Мен сөзімді Қазақстан шаңғышылары туралы әңгімелеумен аяқтағым келеді. Біздің республикамыздағы жазық далалар мен биік таулар шаңғы спорты өркендетуге зор мүмкіншілік тудырады. Күнге Алатаудың беткейінде Отанымыздағы ең таңдаулы тау стадионы салынды. Мұнда тау-шаңғы спорты жарыстары өткізіледі. Алматы спортшылары арасынан Александра Артеменко еліміздің чемпионы атағын алды.

Тау-шаңғы спорты — спорттың қызық та, қыйын да түрі. Шаңғымен төмен сорғалағанда поезд жылдамдығынан асып түседі. Оның шапшаңдығы сағатына 100 километрге дейін барады. Осындай шапшаңдықта аяқ қандай шыдамды болуы керек, адам қандай батыл болуы керек. Жолдағы түрлі тосқауылдар, шұғыл бұрылыстар ше? Александра Артеменко — осындай қыйыншылықтарды қыйналмай жеңетін шебер спортшы. Ол спортпен бала кезінен шұғылдана бастады. Жыйырмаға жаңа келген ол — қазір спорт шебері!

Барлық жарыстарда сол сыяқты қазақстандықтар Жамбеков, Орехов, Кабин, Важник және тағы басқалар да жақсы нәтижеге ие болды.

Міне сендер де шаңғы спортына құмарта бастадыңдар. Бүгінгі озық спортшы апа-ағаларыңның орнын басуға тиістісіңдер. Ол үшін қажырлылықпен жаттыға берулерің керек.

\*\*\*

Қысқы ымырт... Балалар үйді-үйлеріне тарады. Олар ертең тағы жаттығу барын естерінен шығармайды.



Совет Одағы чемпионы В. Ростовцев.

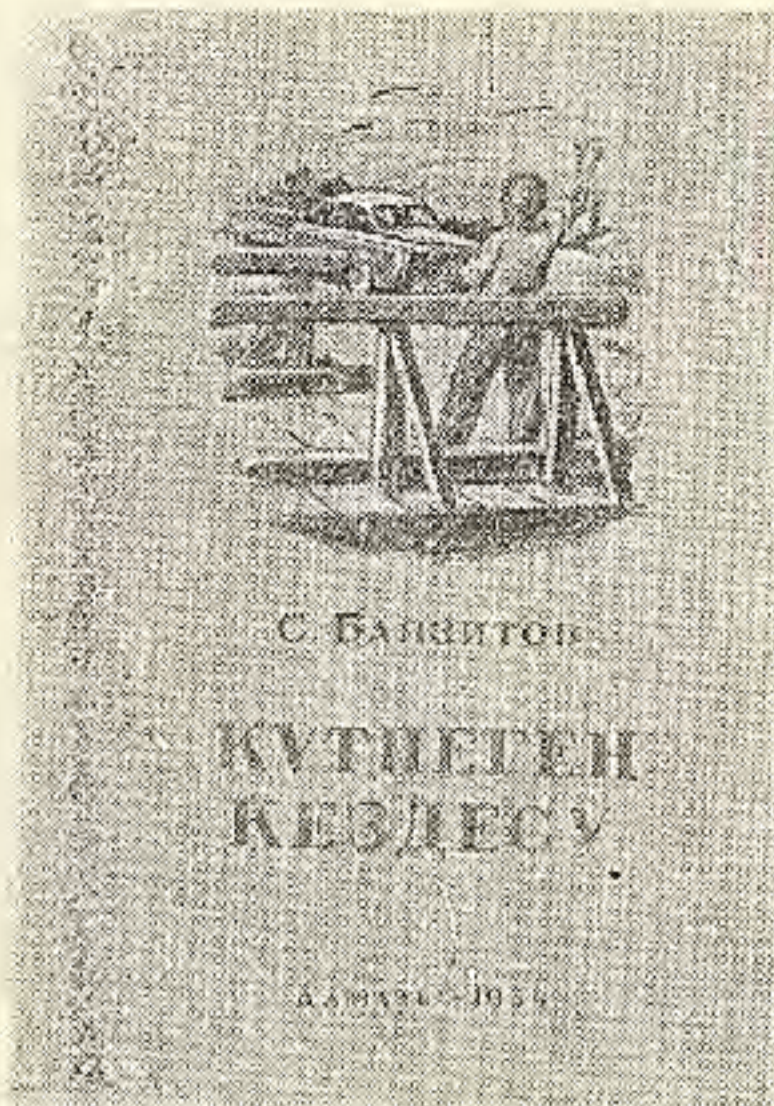

## Жаңа КІТАПТАР

Аула ішінде көгершіндерге жем шашып жүрген Нұрқанның ту сыртынан келген біреу оның көзін алақанымен баса қояды. Нұрқан бұл өзінің досы Балтабай екенін біліп қалады. Бірі жазғы қаникул кезінде ауылда болған, екіншісі

Қазақтың Мемлекеттік көркем әдебиет баспасы советтің белігі ақыны Самуил Яковлевич Маршактың «Жыл бойы» атты кітабын қазақ тілінде басып шығарды. Кітапты қазақ тіліне жас ақын Ә. Ахметов аударған. Жыйнақ



«Біздің герб» атты өлеңмен ашылады. Бұл өлеңінде ақын әртүрлі елдердің гербтері жайында айта келіп, біздің Мемлекеттік гербіміз олардың бәрінен де өзгеше екенін, ол — еңбектің, бейбітшіліктің, мызғымас қуаттылықтың бейнесі екенін көрсетеді:

Ал біздің гербімізді сәңдей түскен  
Қыран да, арыстан да емес тіптен.  
Жарасып ортада тұр балға, орақ,  
Масаты қызыл мата алған орап.

Тұрмаймыз біз басқаға қаһар төгіп,  
Қорғаймыз жерімізді өскен-өніп.  
Ерінбей адал еңбек етсе егер де —  
Сый-құрмет әр адамға біздің елде.

Одағы халқымыздың сондай берік,  
Ешқашан бұза алмайды жаулар келіп.  
Бөлінбес бірлігі еш ғасырларда —  
Жер, жұлдыз, алып масақ, орақ балға.

Ақын осы өлеңінде және басқа да көптеген шығармаларында социалистік Отанымыздың ұлылығын, беріктігін мадақтайды, жас ұрпақты оны шын жүректен сүйуге шақырады. Кітапқа енген «Тенізден үлкен, тоғайдан биік», «Балалары біздің ауланың», «Сентябрьдің бірі», «Дос-жарандар» сыяқты өлеңдерде совет балаларының қуанышқа, бақытқа толы өмірін, олардың асқан армандары мен жарқын ойлары жырланады. Кітаптағы өлеңдер балаларды өзара ұйымшыл, тату болуға, еңбекті сүйуге, үлкендерді сыйлауға, әдептілікке кішіпейілділікке үйретеді, жақсы оқуға, социалистік Отанымызға лайық азамат болып өсуге үндейді.

Жыйнақтағы мысалдар мен ертеңдердің де («Басенька туралы мысал», «Аңқау тышқан туралы ертегі», «Ешкі туралы ертегі») оқыйғалары қызық, тартымды, тәрбиелік маңызы зор.

Өлеңдердің қазақша аудармасының тілі оқуға жеңіл, түсінікті. Бұл кітап балалардың білімін молайтады, ой өрісін кеңейтеді, оларды адамгершілікке, еңбек сүйгіштікке, ерлікке баулыды.

А. Алгазин

Алматыға барып қайтқан екі дос осылайша табысады. Осылай табысқаннан кейін күннің ыстықтығына шыдамай пысынаған олар ауыл жанындағы каналға барып, суға түспек болады. Балтабай жол бойы өзінің әңгімесін әселерін баяндайды. Ол Алматыда саяқатта болған шағында көптеген адамдармен кездескенін солардың ішінде бір адам, әсіресе, қатты әсер еткенін айтады. «Өзі жоғарғы советтің депутаты, үкімет мүшесі,—дейді Балтабай жаңағы адам жайында,—балалар темір жолын салуда көмегі көп болыпты. Алматы пионерлері жақында оны құрметті пионер етіп сайлаған. Ол менен плотина құрылысы туралы сұрады». Олар келгенде көпір бір кішкентай таянышқа зорға ілініп тұр екен.

Балалар көпірді сақтауға, оның үстінен ешқандай көлік, машина өткізбеуге бекінеді. Балтабай хабар бермек болып, құрылыс басқармасына кетеді, Нұрқан көпірді күзетіп қалады. Біраз уақыттан кейін қала жақтан бір машина көрінеді. Нұрқан не істерін білмей, қатты абыржыйды. Ол ақыры мойнындағы галстугын шешіп алып, машинаға қарсы жүгіреді. Күн сәулесіне шағылып, жалт-жұлт еткен «Победа» Нұрқанның дәл қасына келіп тоқтайды. Оның ішінен шофер жігіт пен орта бойлы, көк қалпақты бір кісі шығады. Нұрқан оларға көпірден өтуге болмайтынын, оның сынып тұрғанын айтады. Сөйткенше болмай Балтабай да қайтып оралады. Ол құрылыс басқармасынан адамдар ертіп келген екен. Көк қалпақты кісі мен Балтабай бірін-бірі танып кетіп, шүйіркелесе амандасады. Көк қалпақты кісі балаларға рахмет айтып, олармен қоштасады да, құрылысқа жүріп кетеді. «Таныс болып шықтыңдар ғой!» — деген Нұрқанға Балтабай: «Мен айтқан депутат, құрметті пионер осы кісі»,—деп жауап береді.

Жас жазушы Саид Баязитовтың балаларға арналған тұңғыш кітабына енген «Күтпеген кездесу» деген әңгімеде (кітап та осы әңгіменің атымен аталған) осындай оқыйға жайында баяндалады.

Жыйнаққа енген «Ұғынысқан достар», «Елка», «Табылған жалау», тағы басқа әңгімелерде балалардың өзара достығы, жолдастығы жайында әңгімеленеді. Ал, «Шолпан», «Қалендарь» сыяқты әңгімелерде мектеп оқушыларының қаникул кезінде колхозшыларға қолқабыс жасап, еңбек еткені баяндалады.

Жас жазушының тұңғыш кітабына енген, достық, жолдастық, еңбек туралы әңгімелерді балалар қызыға, сүйсіне оқыйтын болады.



## ЖАУАПТАР

«Пионер» журналының 1954 жылғы II-номеріндегі түрлі жұмбақтардың шешулері.

### «Ребус»

«Білім бұлағы—кітапты сүйіндер»

### «Жұмбақ»

1. Ауа.

### «Шахмат»

1. С d 7 h I ф

2. С св + ф: с б

3. К: с б h з

4. К в 3 h 2

5. К в а 5 h I ф

6. Кр в 3 бұдан соң кара жағы корольдің көмегінсіз ұта алмайды.

### «Авторы кім?»

1. Раскова. 2. Алигер 3. Рыбак. 4. Кожедуб. 5. Бирюков. 6. Воронкова. 7. Арсеньев. 8. Василенко. 9. Осеева. 10. Аскаков. 11. Волк. 12. Кошечая. 13. Ян. 14. Нагишкин. 15. Некрасов. 16. Высотская. 17. Яковлев.

Дұрыс жауабын бірінші жібергендер: Ә. Алғашова (Қызылорда облысы), К. Мақатаев (Алматы облысы), Р. Шахметова (Ақмола облысы), Ш. Ахтанов (Орал қаласы), Ө. Сейтманов (Оңтүстік Қазақстан облысы), И. Зейтмбеков (Талдықорған облысы), А. Бекбосынов (Жамбыл облысы), Қ. Мұстафин (Павлодар), А. Нұрмухамедов (Мартук станциясы).

### Жұмбақ ✓

Бір тауда, бір бәйтерек орнатылған, ішінде өзегі бар ширатылған. Шіркіннің айлакерін білмейсің бе? Әр адам не бол десе болып тұрған.

Жіберген: Зубайра Смайлова, Жамбыл облысы.

## КРОССВОРД

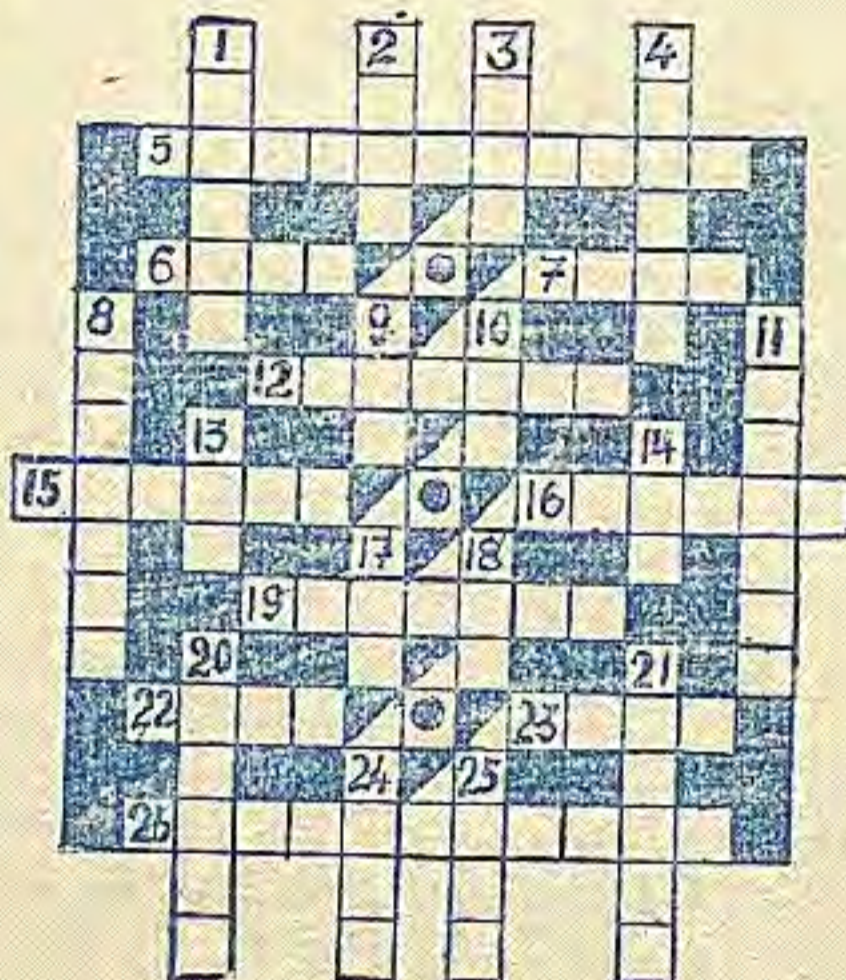

### Алты кітап

Алты кітапта жазылған сөздерді дұрыс оқып білгенде, бір жол өлең шығады.

С. Құлтаева.



## Келделенінен

5. Қыйыр Шығыстағы қала. 6. Туысқан республика астанасы. 7. Географиялық термин. 12. Туысқан республика. 15. Ұлы физиолог. 16. Сөз табы. 19. Мәдени аспап. 22. Өзен. 23. Септік жалғауы. 26. РСФСР облысы.

### Тігінеп

1. Туысқан республика астанасы. 2. Шетелдік қала. 3. Қыйыр Шығыстағы теңіз. 4. Балалар ұйымының мүшесі. 8. Сөйлем түрі. 9. Үстеу сөз. 10. М. Горький шығармасы. 11. Ай. 13. Өзен. 14. Жыл мезгілі. 17. Қарт. 18. Автономиялық республика астанасы. 20. Бұғаз. 21 Сөйлемдегі сөздердің байланысу тәсілі. 24. Ұлт. 25. Физикалық термин.

А. Ошанов,

Ақадыр станциясы.

## ЖҰМБАҚТАР

Козғалады орнынан  
Бір-ақ рет күнінде,  
Ел ұйықтаса ол ояу —  
Тыныштық жоқ үнінде.

\*\*\*  
Тал басында ағаш үй,  
Терезесіз тамаша үй.  
Соны мекен етеді  
Қыста алысқа кетеді.

\*\*\*  
Түссе күннің шуағы,  
Көзді еріксіз жұмады.  
Жылы жерді сүйеді,  
Аузын жиі жуады.

Ә. Дүйсембиев

Мұқабаның бірінші бетінде Н. Гаевтың «Жаңа жыл хабары», соңғы бетінде Н. Лебедевтің «Алғашқы қадам» деген суреттері.

Редколлегия мүшелері: Баранов К., Бегалин С., Дарқанбаев Т., Ергалиев Х., Ибраева А., Иманжанов М., Қыйрабаев С. (редактор), Нұрқатов А., Нұртазин М.

Республикалық газеттер баспасы

Техникалық редактор Ә. Рогоза.

г. Алма-Ата, проспект Сталина, дом № 79, редакция журналы «Пионер».

Подписано к печати 23/XII-1954 г. УГ11339. Бум. 84×108<sup>1</sup>/<sub>16</sub>—0,75 бум. 2,46 п. л. Тираж 20.500 экз. Полиграфкомбинат Главиздата Министерства культуры КазССР. Заказ № 1921.

БАҒАСЫ 1 СӨМ

№ ДЕНИНА 11  
ГОС. ПУК. БИБ. КЕ  
2 1.12 2

